

DJI MINI 2 SE

Εγχειρίδιο χρήστη εκδ.1.0 03/2023

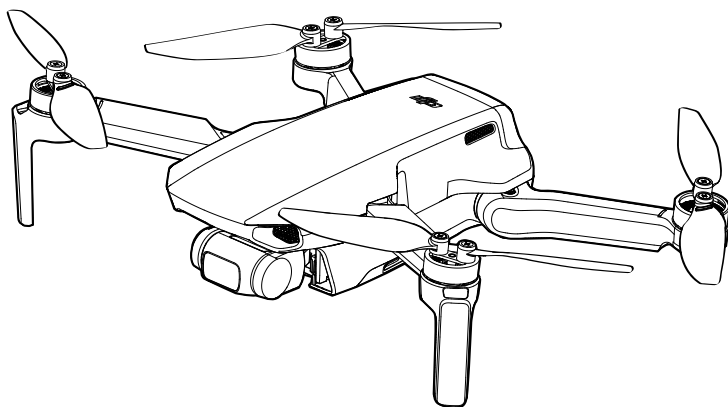

Αναζήτηση λέξεων-κλειδιών

Αναζητήστε λέξεις-κλειδιά όπως «μπαταρία» και «εγκατάσταση» για να βρείτε ένα θέμα. Εάν χρησιμοποιείτε το Adobe Acrobat Reader για να διαβάσετε αυτό το έγγραφο, πατήστε Ctrl+F στα Windows ή Command+F στα Mac για να ξεκινήσετε μια αναζήτηση.

Μετάβαση σε ένα θέμα

Δείτε μια πλήρη λίστα των θεμάτων στον πίνακα περιεχομένων. Κάντε κλικ σε ένα θέμα για να μεταβείτε σε αυτήν την ενότητα.

Εκτύπωση του παρόντος εγγράφου

Αυτό το έγγραφο υποστηρίζει εκτύπωση υψηλής ανάλυσης.

Χρήση του παρόντος εγχειριδίου

Υπόμνημα

⊗ Προειδοποίηση ⚠ Σ ημαντική σημείωση 💡 Συμβουλές και υποδείξεις 📖 Παραπομπή

Διαβάστε πριν από την πρώτη πτήση

Διαβάστε τα ακόλουθα έγγραφα πριν χρησιμοποιήσετε το DJI™ Mini 2 SE:

1. Εγχειρίδιο χρήστη
2. Οδηγός γρήγορης εκκίνησης
3. Αποποίηση ευθύνης και Οδηγίες ασφάλειας

Συνιστάται να παρακολουθήσετε όλα τα εκπαιδευτικά βίντεο στον επίσημο ιστότοπο της DJI και να διαβάσετε τη δήλωση αποποίησης ευθύνης και τις οδηγίες ασφάλειας πριν τη χρήση για πρώτη φορά. Προετοιμαστείτε για την πρώτη σας πτήση διαβάζοντας τον οδηγό γρήγορης εκκίνησης και ανατρέξτε στο παρόν εγχειρίδιο χρήστη για περισσότερες πληροφορίες.

Εκπαιδευτικά βίντεο

Μεταβείτε στην παρακάτω διεύθυνση ή σαρώστε τον κωδικό QR για να παρακολουθήσετε τα εκπαιδευτικά βίντεο για το DJI Mini 2 SE, τα οποία δείχνουν πώς να χρησιμοποιείτε με ασφάλεια το DJI Mini 2 SE:

<http://www.dji.com/mini-2-se/downloads>



Λήψη της εφαρμογής DJI Fly

Βεβαιωθείτε ότι χρησιμοποιείτε την εφαρμογή DJI Fly κατά τη διάρκεια της πτήσης. Σαρώστε τον παραπάνω κωδικό QR για λήψη της πιο πρόσφατης έκδοσης.

Η έκδοση Android του DJI Fly είναι συμβατή με Android v7.0 και μεταγενέστερη έκδοση. Η έκδοση iOS του DJI Fly είναι συμβατή με iOS v11.0 και μεταγενέστερη έκδοση.

* Για αυξημένη ασφάλεια, η πτήση περιορίζεται σε ύψος 30 μ. και εμβέλεια 50 μ. όταν δεν υπάρχει σύνδεση ή είσοδος στην εφαρμογή κατά τη διάρκεια της πτήσης. Αυτό ισχύει για το DJI Fly και όλες τις εφαρμογές που είναι συμβατές με αεροσκάφος DJI.

⚠ Η θερμοκρασία λειτουργίας αυτού του προϊόντος είναι 0° έως 40°C. Δεν πληροί την τυπική θερμοκρασία λειτουργίας για στρατιωτικές εφαρμογές (-55° έως 125°C), η οποία απαιτείται για αντοχή σε μεγαλύτερη περιβαλλοντική μεταβλητότητα. Λειτουργήστε το προϊόν κατάλληλα και μόνο για εφαρμογές όπου πληροί τις απαιτήσεις εύρους θερμοκρασίας λειτουργίας του συγκεκριμένου επιπέδου.

Περιεχόμενα

Χρήση του παρόντος εγχειριδίου	2
Υπόμνημα	2
Διαβάστε πριν από την πρώτη πτήση	2
Εκπαιδευτικά βίντεο	2
Λήψη της εφαρμογής DJI Fly	2
Προφίλ του προϊόντος	6
Εισαγωγή	6
Δήλωση MTOM (Μηχανισμός βελτιστοποίησης μετάδοσης μηνυμάτων)	6
Προετοιμασία του αεροσκάφους	7
Προετοιμασία του τηλεχειριστηρίου	8
Διάγραμμα του αεροσκάφους	9
Διάγραμμα του τηλεχειριστηρίου	9
Ενεργοποίηση του DJI Mini 2 SE	10
Αεροσκάφος	12
Λειτουργίες πτήσης	12
Δείκτης κατάστασης αεροσκάφους	13
Επιστροφή στην αρχική θέση	14
Σύστημα όρασης και σύστημα ανίχνευσης με υπέρυθρες ακτίνες	16
Έξυπνη λειτουργία πτήσης	18
Καταγραφέας πτήσης	20
Έλικες	20
Μπαταρία έξυπνης πτήσης	21
Αναρτήρας και κάμερα	25
Τηλεχειριστήριο	29
Προφίλ	29
Χρήση του τηλεχειριστηρίου	29
Βέλτιστη ζώνη μετάδοσης	33
Σύνδεση του τηλεχειριστηρίου	33
Ειδοποιήσεις τηλεχειριστηρίου	34
Εφαρμογή DJI Fly	36
Αρχική θέση	36
Προβολή κάμερας	37

Πτήση	42
Απαιτήσεις περιβάλλοντος πτήσης	42
Υπεύθυνος χειρισμός του αεροσκάφους	42
Όρια πτήσης και ζώνες GEO	43
Λίστα ελέγχων πριν από την πτήση	45
Αυτόματη απογείωση/προσγείωση	45
Εκκίνηση/διακοπή λειτουργίας των μοτέρ	46
Δοκιμή πτήσης	47
Παράρτημα	49
Προδιαγραφές	49
Βαθμονόμηση της πυξίδας	52
Ενημέρωση υλικολογισμικού	53
Πληροφορίες μεταγοραστικής εξυπηρέτησης	53
Οδηγίες συντήρησης	53
Λίστα εξαρτημάτων, περιλαμβανομένων των κατάλληλων αξεσουάρ	54
Λίστα ανταλλακτικών	54
Λίστα μέτρων προστασίας	54
Κίνδυνος και προειδοποιήσεις	55
Απόρριψη	55

Προφίλ του προϊόντος

Η παρούσα ενότητα παρουσιάζει το DJI Mini 2 SE και παραθέτει τα εξαρτήματα του αεροσκάφους και του τηλεχειριστηρίου.

Προφίλ του προϊόντος

Εισαγωγή

Το DJI Mini 2 SE διαθέτει αναδιπλούμενο σχεδιασμό και εξαιρετικά μικρό βάρος 246 γρ. Με σύστημα προς τα κάτω όρασης και σύστημα ανίχνευσης με υπέρυθρες ακτίνες, το DJI Mini 2 SE μπορεί να αιωρείται και να πετά σε εσωτερικούς και εξωτερικούς χώρους και να ξεκινά αυτόματα την επιστροφή στην αρχική θέση (RTH). Με έναν πλήρως σταθεροποιημένο αναρτήρα 3 αξόνων και κάμερα αισθητήρα 1/2,3", το DJI Mini 2 SE τραβά βίντεο 2,7K και φωτογραφίες 12MP. Οι επιλογές QuickShots της έξυπνης λειτουργίας πτήσης παρέχουν πέντε δευτερεύουσες λειτουργίες.

Το DJI Mini 2 SE διαθέτει το τηλεχειριστήριο DJI RC-N1, στο οποίο είναι ενσωματωμένη η τεχνολογία OCUSYNC™ 2.0 μετάδοσης μεγάλης εμβέλειας της DJI που προσφέρει μέγιστη εμβέλεια μετάδοσης 10 χλμ. και ποιότητα βίντεο έως και 720p από το αεροσκάφος στην εφαρμογή DJI Fly σε κινητή συσκευή. Το τηλεχειριστήριο λειτουργεί και στα 2,4 GHz και στα 5,8 GHz και είναι σε θέση να επιλέξει αυτόματα το καλύτερο κανάλι μετάδοσης χωρίς χρόνο αναμονής. Το αεροσκάφος και η κάμερα μπορούν εύκολα να ελεγχθούν, χρησιμοποιώντας τα ενσωματωμένα κουμπιά.

Το DJI Mini 2 SE έχει μέγιστη ταχύτητα πτήσης 57,6 χλμ./ώ. και μέγιστο χρόνο πτήσης 31 λεπτά, ενώ ο μέγιστος χρόνος λειτουργίας του τηλεχειριστηρίου είναι έξι ώρες.



- Ο μέγιστος χρόνος πτήσης δοκιμάστηκε σε περιβάλλον χωρίς άνεμο ενώ πετούσε με σταθερή ταχύτητα 17 χλμ./ώ. και η μέγιστη ταχύτητα πτήσης δοκιμάστηκε σε υψόμετρο επιπέδου της θάλασσας χωρίς άνεμο. Αυτές οι τιμές είναι μόνο για αναφορά.
- Το τηλεχειριστήριο φτάνει τη μέγιστη απόσταση μετάδοσης (FCC) σε ανοιχτή περιοχή χωρίς ηλεκτρομαγνητικές παρεμβολές σε υψόμετρο 120 μ. περίπου. Η μέγιστη απόσταση μετάδοσης αναφέρεται στη μέγιστη απόσταση από την οποία το αεροσκάφος εξακολουθεί να στέλνει και να λαμβάνει μεταδόσεις. Δεν αναφέρεται στη μέγιστη απόσταση που μπορεί να πετάξει το αεροσκάφος σε μία μόνο πτήση. Ο μέγιστος χρόνος λειτουργίας δοκιμάστηκε σε εργαστηριακό περιβάλλον και χωρίς φόρτιση της κινητής συσκευής. Αυτή η τιμή είναι μόνο για αναφορά.
- Τα 5,8 GHz δεν υποστηρίζονται σε ορισμένες περιοχές. Αυτή η ζώνη συχνοτήτων θα απενεργοποιηθεί αυτόματα σε αυτές τις περιοχές. Τηρείτε την τοπική νομοθεσία και τους κανονισμούς.

Δήλωση MTOM (Μηχανισμός βελτιστοποίησης μετάδοσης μηνυμάτων)

Το DJI Mini 2 SE (Μοντέλο MT2SD) είναι ένα αεροσκάφος με τέσσερις ρότορες. Η μέγιστη μάζα απογείωσης (MTOM) είναι 246 g συμπεριλαμβανομένης κάρτας microSD. Ακολουθήστε τις παρακάτω οδηγίες για να διασφαλίσετε την ασφάλεια των πτήσεων.

1. ΜΗΝ προσθέτετε ωφέλιμο φορτίο στο αεροσκάφος που δεν περιλαμβάνεται στην αρχική συσκευασία ή δεν είναι πιστοποιημένο για τη χρήση του αεροσκάφους.
2. ΜΗ χρησιμοποιείτε μη πιστοποιημένα ανταλλακτικά, όπως έλικες, έξυπνες μπαταρίες πτήσης κ.λπ.
3. ΜΗΝ τροποποιείτε εκ των υστέρων το αεροσκάφος.

Προετοιμασία του αεροσκάφους

Όλοι οι βραχίονες του αεροσκάφους διπλώνονται πριν συσκευαστεί το αεροσκάφος. Ακολουθήστε τα παρακάτω βήματα για να ξεδιπλώσετε το αεροσκάφος.

1. Αφαιρέστε τη βάση των ελίκων.
2. Αφαιρέστε το προστατευτικό του αναρτήρα από την κάμερα.
3. Με την ακόλουθη σειρά, ξεδιπλώστε τους μπροστινούς βραχίονες, τους πίσω βραχίονες και όλους τους έλικες.

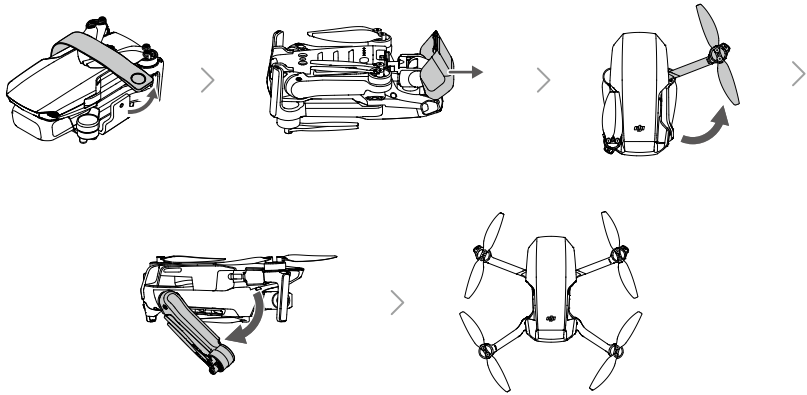

4. Όλες οι μπαταρίες έξυπνης πτήσης βρίσκονται σε κατάσταση αδρανοποίησης πριν από την αποστολή για λόγους ασφαλείας. Χρησιμοποιήστε τον φορτιστή USB για να φορτίσετε και να ενεργοποιήσετε τις έξυπνες μπαταρίες πτήσης την πρώτη φορά.

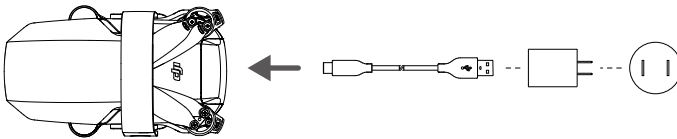

- Συνιστάται να τοποθετήσετε ένα προστατευτικό αναρτήρα για προστασία του αναρτήρα και να χρησιμοποιήσετε μια βάση ελίκων για να ασφαλίσετε τους έλικες όταν δεν χρησιμοποιείται το αεροσκάφος.



- Η βάση των ελίκων περιλαμβάνονται μόνο στο συνδυαστικό πακέτο.
- Ξεδιπλώστε τους μπροστινούς βραχίονες πριν ξεδιπλώσετε τους πίσω βραχίονες.
- Βεβαιωθείτε ότι το προστατευτικό του αναρτήρα έχει αφαιρεθεί και ότι όλοι οι βραχίονες έχουν ξεδιπλωθεί πριν ενεργοποιήσετε το αεροσκάφος. Διαφορετικά, ενδέχεται να επηρεαστεί η ικανότητα αυτοδιάγνωσης του αεροσκάφους.

Προετοιμασία του τηλεχειριστηρίου

1. Αφαιρέστε τους μοχλούς ελέγχου από τις υποδοχές αποθήκευσής τους στο τηλεχειριστήριο και βιδώστε τους στη θέση τους.
2. Τραβήξτε προς τα έξω τη βάση της κινητής συσκευής. Επιλέξτε ένα κατάλληλο καλώδιο τηλεχειριστηρίου ανάλογα με τον τύπο της κινητής συσκευής. Στη συσκευασία περιλαμβάνονται καλώδιο σύνδεσης Lightning, καλώδιο Micro USB και καλώδιο USB-C. Συνδέστε το άκρο του καλωδίου χωρίς το λογότυπο στο τηλεχειριστήριο στην κινητή συσκευή. Βεβαιωθείτε ότι η κινητή συσκευή έχει στερεωθεί στη θέση της.

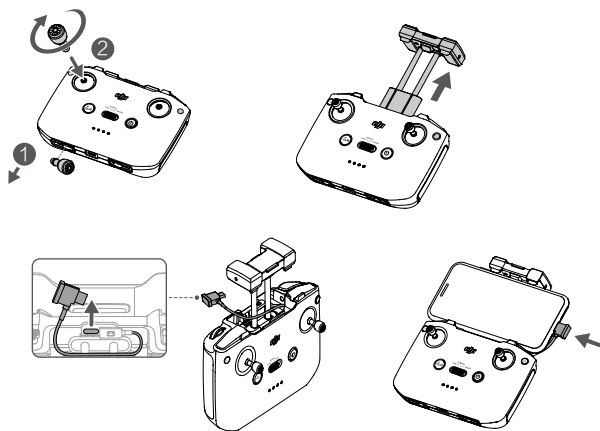

• Εάν εμφανιστεί μια προτροπή σύνδεσης USB κατά τη χρήση φορητής συσκευής Android, ορίστε την επιλογή για φόρτιση μόνο. Διαφορετικά, μπορεί να μη γίνει η σύνδεση.

Διάγραμμα του αεροσκάφους

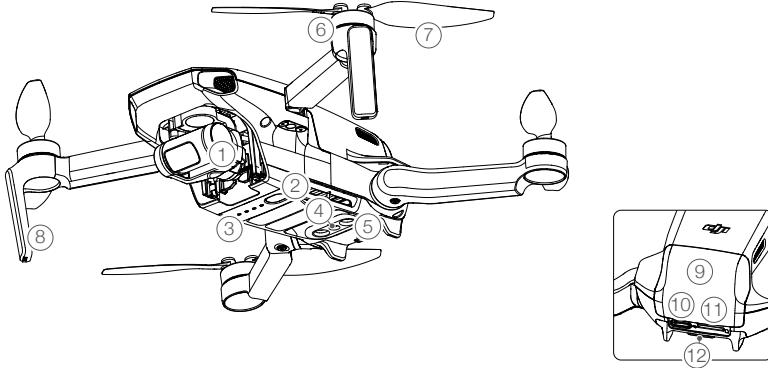

1. Αναρτήρας και κάμερα
2. Κουμπί ενεργοποίησης
3. Λυχνίες LED στάθμης μπαταρίας
4. Σύστημα προς τα κάτω όρασης
5. Σύστημα ανίχνευσης με υπέρυθρες ακτίνες
6. Μοτέρ
7. Έλικες
8. Κεραίες
9. Κάλυμμα θήκης μπαταρίας
10. Θύρα USB-C
11. Υποδοχή κάρτας microSD
12. Δείκτης κατάστασης αεροσκάφους

Διάγραμμα του τηλεχειριστήριου

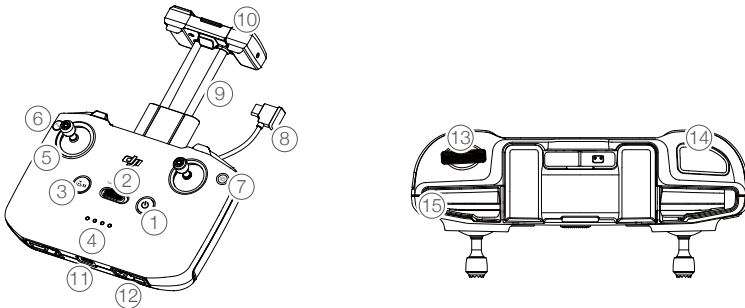

1. Κουμπί ενεργοποίησης
Πατήστε μία φορά για να ελέγξετε την τρέχουσα στάθμη της μπαταρίας. Πατήστε το μία φορά, έπειτα ξανά πάλι και κρατήστε το πατημένο για να ενεργοποιήσετε ή να απενεργοποιήσετε το τηλεχειριστήριο.
2. Διακόπτης λειτουργίας πτήσης
Εναλλαγή μεταξύ λειτουργίας Sport (Σπορ), Normal (Κανονική λειτουργία) και Cine (Κινηματογραφική λειτουργία).
3. Κουμπί παύσης πτήσης/επιστροφής στην αρχική θέση (RTH)
Πατήστε το μία φορά για να φρενάρει το αεροσκάφος και να αιωρηθεί στη θέση του (μόνο όταν είναι διαθέσιμο το GPS ή το Σύστημα προς τα κάτω όρασης). Πατήστε και κρατήστε πατημένο το κουμπί για να ξεκινήσει η επιστροφή στην αρχική θέση. Το αεροσκάφος επιστρέφει στο τελευταίο καταγεγραμμένο σημείο αρχικής θέσης. Πατήστε το ξανά για να ακυρώσετε την επιστροφή στην αρχική θέση.

4. **Ενδείξεις στάθμης μπαταρίας**
Εμφανίζουν την τρέχουσα στάθμη φόρτισης της μπαταρίας του τηλεχειριστηρίου.
5. **Μοχλός ελέγχου**
Χρησιμοποιήστε τους μοχλούς ελέγχου για να ελέγξετε τις κινήσεις του αεροσκάφους. Ορίστε τη λειτουργία του μοχλού ελέγχου στο DJI Fly. Οι μοχλοί ελέγχου αφαιρούνται και αποθηκεύονται εύκολα.
6. **Κουμπί εξατομίκευσης**
Πατήστε το μία φορά για να κεντράρετε εκ νέου τον αναρτήρα ή να δώσετε κλίση προς τα κάτω στον αναρτήρα (προεπιλεγμένες ρυθμίσεις). Το κουμπί μπορεί να ρυθμιστεί στο DJI Fly.
7. **Κουμπί εναλλαγής μεταξύ φωτογραφίας/βίντεο**
Πατήστε το μία φορά για εναλλαγή μεταξύ της λειτουργίας φωτογραφίας και βίντεο.
8. **Καλώδιο τηλεχειριστηρίου**
Συνδεθείτε σε μια κινητή συσκευή για σύνδεση βίντεο μέσω του καλωδίου του τηλεχειριστηρίου. Επιλέξτε το καλώδιο σύμφωνα με την κινητή συσκευή.
9. **Βάση κινητής συσκευής**
Χρησιμοποιείται για την ασφαλή στερέωση της κινητής συσκευής στο τηλεχειριστήριο.
10. **Κεραίες**
Ελέγχουν το αεροσκάφος μέσω ρελέ και τα ραδιοηλεκτρικά σήματα βίντεο.
11. **Θύρα USB-C**
Για φόρτιση και σύνδεση του τηλεχειριστηρίου με τον υπολογιστή.
12. **Υποδοχή αποθήκευσης μοχλών ελέγχου**
Για την αποθήκευση των μοχλών ελέγχου.
13. **Περιστροφικός διακόπτης αναρτήρα**
Ελέγχει την κλίση της κάμερας. Πατήστε και κρατήστε πατημένο το κουμπί εξατομίκευσης ώστε να χρησιμοποιήσετε τον περιστροφικό διακόπτη του αναρτήρα για να ρυθμίσετε τη μεγέθυνση στη λειτουργία βίντεο.
14. **Κουμπί κλείστρου/εγγραφής**
Πατήστε το μία φορά για να τραβήξετε φωτογραφίες ή να ξεκινήσετε ή να σταματήσετε την εγγραφή.
15. **Υποδοχή κινητής συσκευής**
Χρησιμοποιείται για την στερέωση της κινητής συσκευής.

Ενεργοποίηση του DJI Mini 2 SE

Το DJI Mini 2 SE απαιτεί ενεργοποίηση πριν τη χρήση για πρώτη φορά. Αφού ενεργοποιήσετε το αεροσκάφος και το τηλεχειριστήριο, ακολουθήστε τις οδηγίες στην οθόνη για να ενεργοποιήσετε το DJI Mini 2 SE χρησιμοποιώντας το DJI Fly. Απαιτείται σύνδεση στο διαδίκτυο για ενεργοποίηση.

Αεροσκάφος

Το DJI Mini 2 SE περιέχει ελεγκτή πτήσης, σύστημα κατερχόμενης ζεύξης βίντεο, σύστημα όρασης, σύστημα πρόωσης και έξυπνη μπαταρία πτήσης.

Αεροσκάφος

Το DJI Mini 2 SE περιέχει ελεγκτή πτήσης, σύστημα κατερχόμενης ζεύξης βίντεο, σύστημα όρασης, σύστημα πρόωσης και έξυπνη μπαταρία πτήσης.

Λειτουργίες πτήσης

Το DJI Mini 2 SE διαθέτει τρεις λειτουργίες πτήσης, συν μία τέταρτη λειτουργία πτήσης στην οποία μεταβαίνει το αεροσκάφος σε συγκεκριμένα σενάρια. Οι λειτουργίες πτήσης μπορούν να αλλάξουν μέσω του διακόπτη λειτουργίας πτήσης στο τηλεχειριστήριο.

Κανονική λειτουργία: Το αεροσκάφος χρησιμοποιεί το GPS και το σύστημα προς τα κάτω όρασης για να εντοπιστεί και να σταθεροποιηθεί αυτόματα. Η έξυπνη λειτουργία πτήσης είναι ενεργοποιημένη σε αυτήν τη λειτουργία. Όταν το σήμα GPS είναι ισχυρό, το αεροσκάφος χρησιμοποιεί το GPS για να εντοπιστεί και να σταθεροποιηθεί. Όταν το σήμα GPS είναι ασθενές και οι συνθήκες φωτισμού είναι επαρκείς, το αεροσκάφος χρησιμοποιεί το σύστημα προς τα κάτω όρασης για να εντοπιστεί και να σταθεροποιηθεί. Όταν είναι ενεργοποιημένο το σύστημα προς τα κάτω όρασης και οι συνθήκες φωτισμού είναι επαρκείς, η μέγιστη γωνία ύψους πτήσης είναι 25° και η μέγιστη ταχύτητα πτήσης είναι 10 m/s.

Σπορ λειτουργία: Στη Σπορ λειτουργία, το αεροσκάφος χρησιμοποιεί το GPS και το σύστημα προς τα κάτω όρασης για προσανατολισμό. Οι αποκρίσεις του αεροσκάφους είναι βελτιστοποιημένες για ευελιξία και ταχύτητα, καθιστώντας το πιο ευαίσθητο στον έλεγχο των κινήσεων των μοχλών. Η μέγιστη ταχύτητα πτήσης είναι 16 m/s, η μέγιστη ταχύτητα ανόδου είναι 5 m/s και η μέγιστη ταχύτητα καθόδου είναι 3,5 m/s.

Λειτουργία Cine: Η λειτουργία Cine (Κινηματογραφική λειτουργία) βασίζεται στην Κανονική λειτουργία και η ταχύτητα πτήσης είναι περιορισμένη, καθιστώντας το αεροσκάφος πιο σταθερό κατά τις λήψεις. Η μέγιστη ταχύτητα πτήσης είναι 6 m/s, η μέγιστη ταχύτητα ανόδου είναι 2 m/s και η μέγιστη ταχύτητα καθόδου είναι 1,5 m/s.

Το αεροσκάφος αλλάζει αυτόματα σε λειτουργία Στάσης (ATTI) όταν το σύστημα προς τα κάτω όρασης δεν είναι διαθέσιμο ή είναι απενεργοποιημένο και όταν το σήμα GPS είναι ασθενές ή η πιξίδα αντιμετωπίζει παρεμβολές. Στη λειτουργία ATTI, το αεροσκάφος μπορεί να επηρεαστεί πιο εύκολα από το περιβάλλον του. Περιβαλλοντικοί παράγοντες, όπως ο άνεμος, μπορούν να οδηγήσουν σε οριζόντια μετατόπιση, η οποία ενδέχεται να παρουσιάσει κινδύνους, ειδικά όταν η πτήση γίνεται σε περιορισμένους χώρους. Το αεροσκάφος δεν μπορεί να βρει τη θέση του ή να φρενάρει αυτόματα σε αυτήν τη λειτουργία, συνεπώς ο πιλότος θα πρέπει να προσγειώσει το αεροσκάφος το συντομότερο δυνατό για να αποφύγει ατυχήματα.



- Το αεροσκάφος δεν μπορεί να ανιχνεύσει εμπόδια στη διαδρομή του αυτόματα. Ο χειριστής πρέπει να παραμείνει σε εγρήγορση για το περιβάλλον γύρω του και να ελέγχει το αεροσκάφος ώστε να αποφύγει εμπόδια.
- Η μέγιστη ταχύτητα και η απόσταση πέδησης του αεροσκάφους αυξάνονται σημαντικά στη Σπορ λειτουργία. Απαιτείται ελάχιστη απόσταση πέδησης 30 μ. σε συνθήκες χωρίς άνεμο.
- Η ταχύτητα καθόδου αυξάνεται σημαντικά στη Σπορ λειτουργία. Απαιτείται ελάχιστη απόσταση πέδησης 10 μ. σε συνθήκες χωρίς άνεμο.
- Η απόκριση του αεροσκάφους αυξάνεται σημαντικά στη Σπορ λειτουργία, πράγμα που σημαίνει ότι μια μικρή κίνηση του μοχλού ελέγχου στο τηλεχειριστήριο μεταφράζεται σε κίνηση του αεροσκάφους για μεγάλη απόσταση. Να είστε προσεκτικοί και να διατηρείτε επαρκή χώρο για ελιγμούς κατά την πτήση.
- Κατά τη λειτουργία του βίντεο σε Κανονική λειτουργία ή λειτουργία Cine, η ταχύτητα πτήσης είναι περιορισμένη όταν το βήμα του αναρτήρα είναι κοντά στις -90° ή 0° προκειμένου να διασφαλιστεί ότι η λήψη είναι σταθερή. Εάν υπάρχουν ισχυροί άνεμοι, ο περιορισμός θα απενεργοποιηθεί για τη βελτίωση της αντίστασης του αεροσκάφους στον άνεμο. Ως αποτέλεσμα, ο αναρτήρας μπορεί να δονείται κατά την εγγραφή.

Δείκτης κατάστασης αεροσκάφους

Το DJI Mini 2 SE διαθέτει δείκτη κατάστασης αεροσκάφους, ο οποίος υποδεικνύει την κατάσταση του συστήματος ελέγχου πτήσης του αεροσκάφους. Ανατρέξτε στον παρακάτω πίνακα για περισσότερες πληροφορίες σχετικά με τον δείκτη κατάστασης αεροσκάφους.

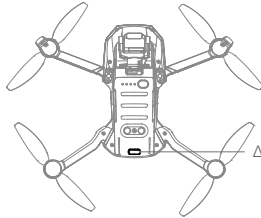

Δείκτης κατάστασης αεροσκάφους

Φάσεις δεικτών κατάστασης αεροσκάφους

Κανονικές φάσεις



	Αναβοσβήνει εκ περιτροπής με κόκκινο, κίτρινο, πράσινο, μπλε και μοβ χρώμα	Ενεργοποίηση και εκτέλεση αυτοδιαγνωστικών ελέγχων
	Αναβοσβήνει αργά με μωβ χρώμα	Προθέρμανση
	Αναβοσβήνει αργά με πράσινο χρώμα	Το GPS ενεργοποιήθηκε
	Αναβοσβήνει δύο φορές επανειλημμένα με πράσινο χρώμα	Το σύστημα προς τα κάτω όρασης ενεργοποιήθηκε
	Αναβοσβήνει αργά με κίτρινο χρώμα	Το GPS και το σύστημα προς τα κάτω όρασης απενεργοποιήθηκαν (η λειτουργία ATTI ενεργοποιήθηκε)
	Αναβοσβήνει γρήγορα με πράσινο χρώμα	Φρενάρισμα

Φάσεις προειδοποίησης



	Αναβοσβήνει γρήγορα με κίτρινο χρώμα	Το σήμα του τηλεχειριστηρίου χάθηκε
	Αναβοσβήνει με κόκκινο αργά	Χαμηλή φόρτιση μπαταρίας
	Αναβοσβήνει γρήγορα με κόκκινο χρώμα	Εξαιρετικά χαμηλή φόρτιση μπαταρίας
	Αναβοσβήνει με κόκκινο χρώμα	Σφάλμα μονάδας IMU
	Σταθερό κόκκινο	Κρίσιμο σφάλμα
	Αναβοσβήνει εκ περιτροπής με κόκκινο και κίτρινο χρώμα	Απαιτείται βαθμονόμηση της πυξίδας

Επιστροφή στην αρχική θέση

Η λειτουργία Επιστροφής στην αρχική θέση (RTH) επαναφέρει το αεροσκάφος στο τελευταίο καταγεγραμμένο Σημείο αρχικής θέσης και προσγειώνεται όταν το σήμα GPS είναι ισχυρό. Υπάρχουν τρεις τύποι της επιστροφής RTH: Έξυπνη επιστροφή RTH, επιστροφή RTH λόγω χαμηλής μπαταρίας και επιστροφή RTH ασφαλούς κατάστασης. Εάν το αεροσκάφος κατέγραψε με επιτυχία το σημείο αρχικής θέσης και το σήμα GPS είναι ισχυρό, η Επιστροφή στην αρχική θέση θα ενεργοποιηθεί όταν ο χρήστης ξεκινήσει την Έξυπνη επιστροφή RTH, όταν η στάθμη φόρτισης της μπαταρίας του αεροσκάφους είναι χαμηλή ή όταν το σήμα μεταξύ του τηλεχειριστηρίου και του αεροσκάφους χαθεί. Η Επιστροφή στην αρχική θέση θα ενεργοποιηθεί επίσης σε άλλα ασυνήθιστα σενάρια, όπως εάν υπάρχει απώλεια μετάδοσης βίντεο.

 GPS	Περιγραφή
<p>Σημείο αρχικής θέσης</p>  10	<p>Το προεπιλεγμένο Σημείο αρχικής θέσης είναι η πρώτη τοποθεσία όπου το αεροσκάφος έλαβε ισχυρό ή αρκετά ισχυρό σήμα GPS (όπου το εικονίδιο δείχνει λευκό). Συνιστάται να περιμένετε μέχρι να καταγραφεί επιτυχώς το σημείο αρχικής θέσης πριν πετάξετε. Μετά την καταγραφή του σημείου αρχικής θέσης, ο δείκτης κατάστασης του αεροσκάφους αναβοσβήνει με πράσινο χρώμα και μια προτροπή εμφανίζεται στο DJI Fly. Εάν είναι απαραίτητο να ενημερώσετε το σημείο αρχικής θέσης στη διάρκεια της πτήσης (όπως εάν ο χρήστης αλλάξει θέση), το σημείο αρχικής θέσης μπορεί να ενημερωθεί χειροκίνητα στο «Ασφάλεια» στις «Ρυθμίσεις συστήματος» στο DJI Fly.</p>

Έξυπνη επιστροφή RTH

Εάν το σήμα GPS είναι επαρκές, η έξυπνη επιστροφή RTH μπορεί να χρησιμοποιηθεί για να επιστρέψει το αεροσκάφος στο σημείο αρχικής θέσης. Η έξυπνη επιστροφή RTH ξεκινά είτε πατώντας  στο DJI Fly ή πατώντας και κρατώντας πατημένο το κουμπί RTH στο τηλεχειριστήριο. Βγείτε από την Έξυπνη επιστροφή RTH πατώντας  στο DJI Fly ή πατώντας το κουμπί RTH στο τηλεχειριστήριο.

Επιστροφή RTH λόγω χαμηλής μπαταρίας

Για να αποφευχθεί ο περιττός κίνδυνος λόγω ανεπαρκούς ισχύος, το DJI Mini 2 SE θα καθορίσει έξυπνα εάν η τρέχουσα στάθμη φόρτισης της μπαταρίας είναι αρκετή για να επιστρέψει στην αρχική θέση με βάση την τρέχουσα τοποθεσία. Η επιστροφή RTH λόγω χαμηλής μπαταρίας ενεργοποιείται όταν η μπαταρία εξυπνης πτήσης εξαντληθεί σε τέτοιο σημείο που ενδέχεται να επηρεαστεί η ασφαλής επιστροφή του αεροσκάφους.

Ο χρήστης μπορεί να ακυρώσει την επιστροφή RTH, πατώντας το κουμπί RTH στο τηλεχειριστήριο. Εάν η επιστροφή RTH ακυρωθεί μετά από προειδοποίηση για χαμηλή στάθμη φόρτισης μπαταρίας, η Μπαταρία εξυπνης πτήσης ενδέχεται να μην έχει αρκετή ισχύ για να προσγειωθεί το αεροσκάφος με ασφάλεια, γεγονός που μπορεί να οδηγήσει σε πτώση ή απώλεια του αεροσκάφους.

Το αεροσκάφος θα προσγειωθεί αυτόματα εάν η στάθμη φόρτισης της μπαταρίας είναι εξαιρετικά χαμηλή. Η αυτόματη προσγείωση δεν μπορεί να ακυρωθεί, αλλά το τηλεχειριστήριο μπορεί να χρησιμοποιηθεί για να αλλάξει την οριζόντια κίνηση και την ταχύτητα καθόδου του αεροσκάφους κατά την προσγείωση (η ταχύτητα καθόδου δεν μπορεί να ρυθμιστεί όταν η στάθμη της μπαταρίας μπορεί να διαρκέσει μόνο αρκετά για να κατέβει από το τρέχον υψόμετρο).



Όταν η στάθμη φόρτισης της έξυπνης μπαταρίας πτήσης είναι πολύ χαμηλή και δεν υπάρχει αρκετή ισχύ για επιστροφή στην αρχική θέση, προσγειώστε το αεροσκάφος το συντομότερο δυνατό. Διαφορετικά, το αεροσκάφος θα πέσει όταν εξαντληθεί η ισχύς του, με αποτέλεσμα να καταστραφεί και να προκύψουν άλλοι πιθανοί κίνδυνοι.

Επιστροφή RTH ασφαλούς κατάστασης

Στο DJI Fly, οι χρήστες μπορούν να ορίσουν την ενέργεια του αεροσκάφους ως Επιστροφή στην αρχική θέση, Προσγείωση ή Αιώρηση όταν χαθεί το σήμα του τηλεχειριστηρίου. Εάν η ενέργεια είχε οριστεί ως Επιστροφή στην αρχική θέση και όπου το σημείο αρχικής θέσης έχει καταγραφεί, το σήμα GPS είναι καλό και η πυξίδα λειτουργεί κανονικά, η επιστροφή RTH ασφαλούς κατάστασης θα ενεργοποιηθεί αυτόματα αφού το σήμα του τηλεχειριστηρίου χαθεί για περισσότερο από 11 δευτερόλεπτα.

Το αεροσκάφος θα πετάξει προς τα πίσω για 50 μ. στην αρχική του διαδρομή πτήσης και έπειτα θα ανέλθει στο υψιστάμενο ύψος RTH για να μπει στη διαδικασία επιστροφής στην αρχική θέση (RTH) σε ευθεία γραμμή. Όταν το αεροσκάφος πετά προς τα πίσω κατά μήκος της αρχικής διαδρομής πτήσης και απέχει λιγότερο από 20 μ. από το Σημείο αρχικής θέσης, το αεροσκάφος σταματά να πετά προς τα πίσω στην αρχική διαδρομή πτήσης και εισέρχεται στη διαδικασία επιστροφής RTH σε ευθεία γραμμή στο τρέχον ύψος.

Το αεροσκάφος θα μπει ή θα παραμείνει στη διαδικασία επιστροφής RTH σε ευθεία γραμμή ακόμη και αν το σήμα του τηλεχειριστηρίου αποκατασταθεί κατά την επιστροφή RTH.

Άλλα σενάρια επιστροφής RTH

Θα υπάρξει μια προτροπή για να ξεκινήσει η επιστροφή στην αρχική θέση (RTH) εάν το σήμα σύνδεσης βίντεο χαθεί κατά τη διάρκεια της πτήσης ενώ το τηλεχειριστήριο εξακολουθεί να είναι σε θέση να ελέγχει τις κινήσεις του αεροσκάφους. Η επιστροφή RTH μπορεί να ακυρωθεί.

Διαδικασία επιστροφής RTH (σε ευθεία γραμμή)

1. Το Σημείο αρχικής θέσης καταγράφεται.
2. Η επιστροφή RTH ενεργοποιείται.
3.
 - a. Εάν το αεροσκάφος απέχει λιγότερο από 20 μ. από το σημείο κατοικίας κατά την έναρξη της επιστροφής στην αρχική θέση (RTH), θα αιωρείται στη θέση του και δεν θα επιστρέψει στο σπίτι.
 - b. Εάν το αεροσκάφος απέχει περισσότερο από 20 μ. από το Σημείο αρχικής θέσης όταν ξεκινά η επιστροφή σε αυτό, θα ανέβει στο υψιστάμενο ύψος για επιστροφή RTH και θα επιστρέψει στην αρχική θέση με οριζόντια ταχύτητα 10,5 m/s. Εάν το τρέχον ύψος είναι υψηλότερο από το ύψος για επιστροφή RTH, το αεροσκάφος πετά προς το σημείο αρχικής θέσης στο τρέχον ύψος.
4. Αφού φτάσει στο σημείο αρχικής θέσης, το αεροσκάφος προσγειώνεται και τα μοτέρ σταματούν.



- Το αεροσκάφος δεν μπορεί να επιστρέψει στο σημείο αρχικής θέσης εάν το σήμα GPS είναι ασθενές ή μη διαθέσιμο. Εάν το σήμα GPS γίνει ασθενές ή μη διαθέσιμο μετά την ενεργοποίηση της επιστροφής RTH, το αεροσκάφος θα αιωρηθεί στη θέση του για λίγο πριν προσγειωθεί.
- Είναι σημαντικό να ορίσετε ένα κατάλληλο ύψος για επιστροφή RTH πριν από κάθε πτήση. Ξεκινήστε το DJI Fly και ορίστε το ύψος για την επιστροφή RTH. Στην Έξυπνη επιστροφή RTH και στην Επιστροφή RTH λόγω χαμηλής μπαταρίας, εάν το τρέχον ύψος του αεροσκάφους είναι χαμηλότερο από το ύψος για επιστροφή RTH, ανεβαίνει αυτόματα στο ύψος για επιστροφή RTH πρώτα. Εάν το ύψος του αεροσκάφους φτάσει ή είναι υψηλότερο από το ύψος για επιστροφή RTH, θα πετάξει προς το Σημείο αρχικής θέσης στο τρέχον ύψος του.
- Κατά τη διάρκεια της επιστροφής RTH, η ταχύτητα, το ύψος και ο προσανατολισμός του αεροσκάφους μπορούν να ελεγχθούν χρησιμοποιώντας το τηλεχειριστήριο εάν το σήμα του τηλεχειριστηρίου είναι κανονικό. Ωστόσο, το τηλεχειριστήριο δεν μπορεί να χρησιμοποιηθεί για μετατόπιση αριστερά ή δεξιά. Όταν το αεροσκάφος ανεβαίνει ή πετά προς τα εμπρός, ο χρήστης μπορεί να σπρώξει τον μοχλό ελέγχου τέρμα προς την αντίθετη κατεύθυνση, για να κάνει το αεροσκάφος να βγει από την επιστροφή RTH και να αιωρηθεί στη θέση του.
- Οι ζώνες GEO θα επηρεάσουν την επιστροφή RTH. Αν το αεροσκάφος πετά σε ζώνη GEO κατά το RTH, θα αιωρηθεί στη θέση του.
- Το αεροσκάφος ενδέχεται να μην μπορεί να επιστρέψει στο σημείο αρχικής θέσης όταν η ταχύτητα του ανέμου είναι πολύ υψηλή. Πετάτε με προσοχή.

Προστασία προσγείωσης

Η προστασία προσγείωσης θα ενεργοποιηθεί κατά την έξυπνη επιστροφή RTH.

1. Κατά την προστασία προσγείωσης, το αεροσκάφος θα ανιχνεύσει αυτόματα και θα προσγειωθεί προσεκτικά σε κατάλληλο έδαφος.
2. Εάν το έδαφος κριθεί ακατάλληλο για προσγείωση, το DJI Mini 2 SE αιωρείται και περιμένει την επιβεβαίωση του χειριστή.
3. Εάν η προστασία προσγείωσης δεν λειτουργεί, το DJI Fly θα εμφανίσει μια προτροπή προσγείωσης όταν το αεροσκάφος κατέβει κάτω από 0,5 μ. Πατήστε επιβεβαίωση ή τραβήξτε προς τα κάτω τον μοχλό του γκαζιού για προσγείωση.

Σύστημα όρασης και σύστημα ανίχνευσης με υπέρυθρες ακτίνες

Το DJI Mini 2 SE διαθέτει σύστημα προς τα κάτω όρασης και σύστημα ανίχνευσης με υπέρυθρες ακτίνες. Το σύστημα προς τα κάτω όρασης αποτελείται από μία κάμερα και το σύστημα ανίχνευσης με υπέρυθρες ακτίνες αποτελείται από δύο μονάδες υπέρυθρων 3D. Το σύστημα προς τα κάτω όρασης και το σύστημα ανίχνευσης με υπέρυθρες ακτίνες βοηθούν το αεροσκάφος να διατηρήσει την τρέχουσα θέση του, να αιωρείται στη θέση του με μεγαλύτερη ακρίβεια και να πετά σε εσωτερικούς χώρους ή σε άλλα περιβάλλοντα όπου δεν υπάρχει GPS.

Σύστημα ανίχνευσης με υπέρυθρες ακτίνες



Πεδία ανίχνευσης

Το σύστημα προς τα κάτω όρασης λειτουργεί καλύτερα όταν το αεροσκάφος βρίσκεται σε ύψος 0,5 έως 10 μ. και το εύρος λειτουργίας του είναι 0,5 έως 30 μ.

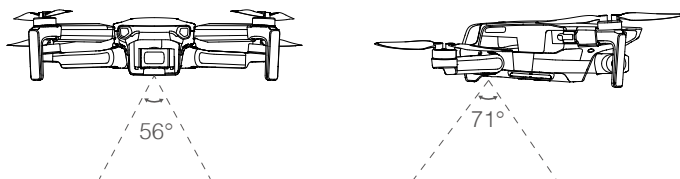

Χρήση των συστημάτων όρασης

Όταν δεν είναι διαθέσιμο το GPS, το σύστημα προς τα κάτω όρασης ενεργοποιείται εάν η επιφάνεια έχει σαφή υφή και υπάρχει επαρκής φως. Το σύστημα προς τα κάτω όρασης λειτουργεί καλύτερα όταν το αεροσκάφος βρίσκεται σε ύψος 0,5 έως 10 μ. Εάν το ύψος του αεροσκάφους είναι πάνω από 10 μ., ενδέχεται να επηρεαστεί το σύστημα όρασης. Απαιτείται επιπλέον προσοχή.

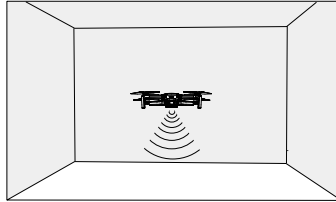

Ακολουθήστε τα παρακάτω βήματα για να χρησιμοποιήσετε το σύστημα προς τα κάτω όρασης.

1. Βεβαιωθείτε ότι το αεροσκάφος βρίσκεται σε κανονική λειτουργία ή λειτουργία Cine. Ενεργοποιήστε το αεροσκάφος.
2. Το αεροσκάφος αιωρείται στη θέση του μετά την απογείωση. Ο δείκτης κατάστασης αεροσκάφους αναβοσβήνει με πράσινο χρώμα δύο φορές, υποδηλώνοντας ότι λειτουργεί το σύστημα προς τα κάτω όρασης.



- Δώστε προσοχή στο περιβάλλον πτήσης. Το σύστημα προς τα κάτω όρασης και το σύστημα ανίχνευσης με υπέρυθρες ακτίνες λειτουργούν μόνο υπό περιορισμένες συνθήκες και δεν μπορούν να αντικαταστήσουν τον έλεγχο και την κρίση του ανθρώπου. Κατά τη διάρκεια της πτήσης, προσέχετε πάντα το περιβάλλον γύρω σας και τις προειδοποιήσεις στο DJI Fly και φροντίστε να διατηρείτε τον έλεγχο του αεροσκάφους για τον οποίο είστε υπεύθυνοι.
- Το μέγιστο ύψος αιώρησης του αεροσκάφους είναι 5 μ. εάν δεν υπάρχει GPS.
- Το σύστημα προς τα κάτω όρασης ενδέχεται να μη λειτουργεί σωστά όταν το αεροσκάφος πετά πάνω από νερό. Επομένως, το αεροσκάφος ενδέχεται να μην είναι σε θέση να αποφύγει ενεργά το νερό από κάτω κατά την προσγείωση. Συνιστάται να διατηρείτε τον έλεγχο της πτήσης ανά πάσα στιγμή, να κάνετε λογικές κρίσεις με βάση το περιβάλλον γύρω σας και να αποφεύγετε να βσιζέστε στο σύστημα προς τα κάτω όρασης.
- Σημειώστε ότι το σύστημα προς τα κάτω όρασης και το σύστημα ανίχνευσης με υπέρυθρες ακτίνες μπορεί να μη λειτουργούν σωστά όταν το αεροσκάφος πετά πολύ γρήγορα. Το σύστημα ανίχνευσης με υπέρυθρες ακτίνες τίθεται σε ισχύ μόνο όταν η ταχύτητα πτήσης δεν υπερβαίνει τα 12 m/s.
- Το σύστημα προς τα κάτω όρασης δεν μπορεί να λειτουργήσει σωστά πάνω από επιφάνειες που δεν έχουν σαφείς παραλλαγές μοτίβου ή υπάρχει αδύναμο φως. Το σύστημα προς τα κάτω όρασης δεν μπορεί να λειτουργήσει σωστά σε καμία από τις ακόλουθες περιπτώσεις. Λειτουργήστε με προσοχή το αεροσκάφος.
 - α) Πτήση πάνω από μονόχρωμες επιφάνειες (π.χ. καθαρό μαύρο, καθαρό λευκό, καθαρό πράσινο).
 - β) Πτήση πάνω από ιδιαίτερα ανακλαστικές επιφάνειες.
 - γ) Πτήση πάνω από νερό ή διαφανείς επιφάνειες.
 - δ) Πτήση πάνω από κινούμενες επιφάνειες ή αντικείμενα.
 - ε) Πτήση σε περιοχή όπου ο φωτισμός αλλάζει συχνά ή δραστικά.
 - σ) Πτήση πάνω από εξαιρετικά σκοτεινές (<10 lux) ή φωτεινές (> 40.000 lux) επιφάνειες.
 - ζ) Πτήση πάνω από επιφάνειες που αντανακλούν έντονα ή απορροφούν υπέρυθρα κύματα (π.χ. καθρέφτες).
 - η) Πτήση πάνω από επιφάνειες χωρίς σαφή μοτίβα ή υφή (π.χ. στύλος της ΔΕΗ).
 - θ) Πτήση πάνω από επιφάνειες με επαναλαμβανόμενα πανομοιότυπα μοτίβα ή υφές (π.χ. πλακίδια με το ίδιο σχέδιο).
 - ι) Πτήση πάνω από εμπόδια με μικρή έκταση επιφάνειας (π.χ. κλαδιά δέντρων).



- Διατηρείτε πάντα καθαρούς τους αισθητήρες. ΜΗΝ πειράζετε τους αισθητήρες. ΜΗ χρησιμοποιείτε το αεροσκάφος σε περιβάλλον με σκόνη ή υγρασία. ΜΗΝ παρεμποδίζετε το σύστημα ανίχνευσης με υπέρυθρες ακτίνες.
- ΜΗΝ πετάτε όταν βρέχει, έχει αιθαλομίχλη ή εάν η ορατότητα είναι μικρότερη από 100 μ.
- Ελέγχετε τα ακόλουθα κάθε φορά πριν την απογείωση:
 - α) Βεβαιωθείτε ότι δεν υπάρχουν αυτοκόλλητα ή άλλα εμπόδια πάνω από το σύστημα ανίχνευσης με υπέρυθρες ακτίνες ή το σύστημα προς τα κάτω όρασης.
 - β) Εάν υπάρχουν ακαθαρσίες, σκόνη ή νερό στο σύστημα ανίχνευσης με υπέρυθρες ακτίνες ή το σύστημα προς τα κάτω όρασης, καθαρίστε με μαλακό πανί. ΜΗ χρησιμοποιείτε καθαριστικό που περιέχει αλκοόλη.
 - γ) Επικοινωνήστε με το Τμήμα Υποστήριξης της DJI εάν υπάρχει ζημιά στο γυαλί του συστήματος ανίχνευσης με υπέρυθρες ακτίνες ή του συστήματος προς τα κάτω όρασης.

Έξυπνη λειτουργία πτήσης

QuickShots

Οι λειτουργίες λήψης QuickShots περιλαμβάνουν τις Dronie, Rocket, Circle, Helix και Boomerang. Το DJI Mini 2 SE εγγράφει σύμφωνα με την επιλεγμένη λειτουργία λήψης και δημιουργεί αυτόματα ένα σύντομο βίντεο. Το βίντεο μπορεί να προβληθεί, να υποστεί επεξεργασία ή να κοινοποιηθεί στα μέσα κοινωνικής δικτύωσης από την αναπαραγωγή.



Dronie: Το αεροσκάφος πετά προς τα πίσω και ανεβαίνει με την κάμερα εστιασμένη στο αντικείμενο.



Rocket: Το αεροσκάφος ανεβαίνει με την κάμερα να δείχνει προς τα κάτω.



Circle: Το αεροσκάφος κάνει κύκλους γύρω από το αντικείμενο.



Helix: Το αεροσκάφος ανεβαίνει και περιστρέφεται γύρω από το αντικείμενο.



Boomerang: Το αεροσκάφος πετά γύρω από το θέμα σε οβάλ πορεία, ανεβαίνοντας καθώς πετά μακριά από το σημείο εκκίνησης του και κατεβαίνει καθώς επιστρέφει. Το σημείο εκκίνησης του αεροσκάφους σχηματίζει το ένα άκρο του μακρού άξονα του οβάλ, ενώ το άλλο άκρο του μακρού άξονά του βρίσκεται στην απέναντι πλευρά του θέματος από το σημείο εκκίνησης. Βεβαιωθείτε ότι υπάρχει αρκετός χώρος όταν χρησιμοποιείτε τη λειτουργία λήψης Boomerang. Αφήστε ακτίνα τουλάχιστον 30 μ. γύρω από το αεροσκάφος και χώρο τουλάχιστον 10 μ. πάνω από το αεροσκάφος.

Χρήση του QuickShots

1. Βεβαιωθείτε ότι η έξυπνη μπαταρία πτήσης έχει φορτιστεί επαρκώς. Απογειωθείτε και αιωρηθείτε τουλάχιστον 2 μ. πάνω από το έδαφος.

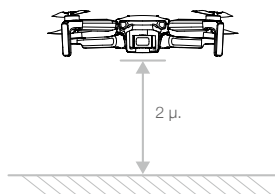

2. Στο DJI Fly, πατήστε το εικονίδιο λειτουργίας λήψης για να επιλέξετε QuickShots και ακολουθήστε τις προτροπές. Βεβαιωθείτε ότι καταλαβαίνετε πώς να χρησιμοποιήσετε τη λειτουργία λήψης και ότι δεν υπάρχουν εμπόδια στη γύρω περιοχή.

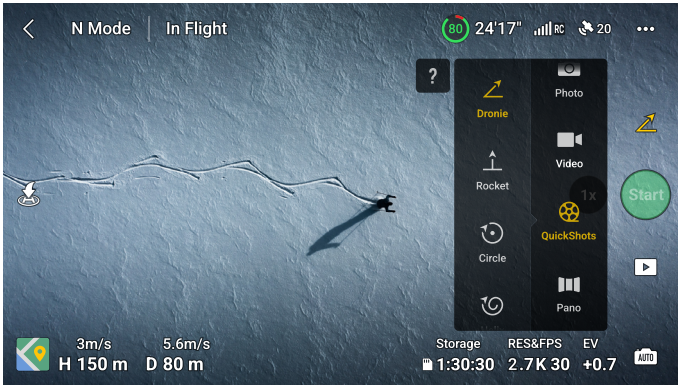

3. Επιλέξτε μια λειτουργία λήψης, επιλέξτε το αντικείμενο-στόχο στην προβολή κάμερας, πατώντας τον κύκλο στο θέμα ή σύροντας ένα πλαίσιο γύρω από το αντικείμενο και πατήστε Start (Έναρξη) για να ξεκινήσει η εγγραφή. Το αεροσκάφος επιστρέφει στην αρχική του θέση μόλις ολοκληρωθεί η λήψη.
4. Πατήστε  για πρόσβαση στο σύντομο βίντεο ή στο αρχικό βίντεο. Μπορείτε να επεξεργαστείτε το βίντεο ή να το κοινοποιήσετε στα μέσα κοινωνικής δικτύωσης μετά τη λήψη.

Έξοδος από το QuickShots

Πατήστε το κουμπί Flight Pause/RTH (Παύση πτήσης/RTH) μία φορά ή πατήστε  στο DJI Fly για έξοδο από το QuickShots. Το αεροσκάφος θα αιωρηθεί στη θέση του.





- Χρησιμοποιήστε το QuickShots σε τοποθεσίες που δεν έχουν κτίρια και άλλα εμπόδια. Βεβαιωθείτε ότι δεν υπάρχουν άνθρωποι, ζώα ή άλλα εμπόδια στη διαδρομή πτήσης.
- Δώστε προσοχή στα αντικείμενα γύρω από το αεροσκάφος και χρησιμοποιήστε το τηλεχειριστήριο για να αποφύγετε συγκρούσεις με το αεροσκάφος.
- Μη χρησιμοποιείτε το QuickShots σε οποιαδήποτε από τις ακόλουθες περιπτώσεις:
 - α) Όταν το αντικείμενο παρεμποδίζεται για μεγάλο χρονικό διάστημα ή είναι εκτός οπτικής επαφής.
 - β) Όταν το αντικείμενο απέχει περισσότερο από 50 μ. από το αεροσκάφος.
 - γ) Όταν το αντικείμενο έχει παρόμοιο χρώμα ή μοτίβο με το περιβάλλον.
 - δ) Όταν το αντικείμενο είναι στον αέρα.
 - ε) Όταν το αντικείμενο κινείται γρήγορα.
 - στ) Όταν ο φωτισμός είναι εξαιρετικά χαμηλός (<300 lux) ή έντονος (>10.000 lux).
- ΜΗ χρησιμοποιείτε το QuickShots σε μέρη που βρίσκονται κοντά σε κτίρια ή όπου το σήμα GPS είναι ασθενές. Διαφορετικά, η πορεία της πτήσης θα είναι ασταθής.
- Φροντίστε να ακολουθείτε την τοπική νομοθεσία και τους κανονισμούς για τα προσωπικά δεδομένα κατά τη χρήση του QuickShots.

Καταγραφέας πτήσης

Τα δεδομένα πτήσης, συμπεριλαμβανομένων τηλεμετρίας πτήσης, πληροφοριών κατάστασης αεροσκάφους και άλλων παραμέτρων, αποθηκεύονται αυτόματα στον εσωτερικό καταγραφέα δεδομένων του αεροσκάφους. Μπορείτε να αποκτήσετε πρόσβαση στα δεδομένα χρησιμοποιώντας το DJI Assistant 2 (Σειρά καταναλωτικών drone).

Έλικες

Υπάρχουν δύο τύποι ελίκων για το DJI Mini 2 SE, οι οποίοι έχουν σχεδιαστεί για περιστροφή με διαφορετική φορά. Χρησιμοποιούνται σημάδια για να υποδείξουν ποιο έλικες πρέπει να προσαρτηθούν σε ποια μοτέρ. Οι δύο λεπίδες που συνδέονται με ένα μοτέρ είναι ίδιες.

Έλικες	Με σημάδια	Χωρίς σημάδια
Εικόνα		
Θέση στερέωσης	Συνδέστε στα μοτέρ του βραχίονα με σημάδια	Συνδέστε στα μοτέρ του βραχίονα χωρίς σημάδια

Τοποθέτηση των ελίκων

Τοποθετήστε τους έλικες με τα σημάδια στα μοτέρ του βραχίονα με τα σημάδια και τους έλικες χωρίς σημάδια στα μοτέρ του βραχίονα χωρίς σημάδια. Χρησιμοποιήστε το κατασαβίδι για να τοποθετήσετε τους έλικες. Βεβαιωθείτε ότι οι έλικες έχουν στερεωθεί.

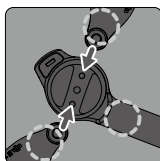
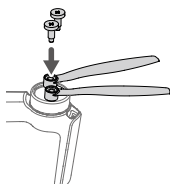

Χωρίς σημάδι

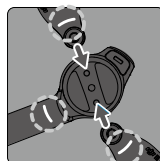

Με σημάδι

Αποσύνδεση των ελίκων

Χρησιμοποιήστε το κατασαβίδι για να αποσυνδέσετε τους έλικες από τα μοτέρ.



- Οι λεπίδες στους έλικες είναι αιχμηρές. Χρειάζεται προσοχή κατά τον χειρισμό.
- Το κατασαβίδι χρησιμοποιείται μόνο για να τοποθετήσετε τους έλικες. ΜΗ χρησιμοποιείτε το κατασαβίδι για να αποσυναρμολογήσετε το αεροσκάφος.
- Εάν κάποιος έλικας έχει σπάσει, αφαιρέστε τους δύο έλικες και τις βίδες στο αντίστοιχο μοτέρ και πετάξτε τους. Χρησιμοποιήστε δύο έλικες από την ίδια συσκευασία. ΜΗΝ αναμειγνύετε με έλικες σε άλλες συσκευασίες.
- Χρησιμοποιείτε μόνο γνήσιους έλικες της DJI. ΜΗ συνδυάζετε διαφορετικούς τύπους έλικα.
- Αγοράστε τους έλικες ξεχωριστά, εάν είναι απαραίτητο.
- Βεβαιωθείτε ότι οι έλικες έχουν εγκατασταθεί με ασφάλεια πριν από κάθε πτήση. Κάντε έλεγχο για να βεβαιωθείτε ότι είναι σφιγμένες οι βίδες στους έλικες κάθε 30 ώρες χρόνου πτήσης (περίπου 60 πτήσεις).



- Βεβαιωθείτε ότι όλοι οι έλικες είναι σε καλή κατάσταση πριν από κάθε πτήση. ΜΗ χρησιμοποιείτε έλικες που είναι παλιόι, που έχουν ραγίσει ή τιάσει.
- Παραμείνετε μακριά από τους περιστρεφόμενους έλικες και τα μοτέρ για την αποφυγή τραυματισμών.
- Τοποθετήστε σωστά το αεροσκάφος κατά την αποθήκευση. Συνιστάται να χρησιμοποιήσετε μια βάση έλικων για να στερεώσετε τους έλικες. ΜΗΝ πιέζετε και μη λυγίζετε τους έλικες κατά τη μεταφορά ή την αποθήκευση.
- Βεβαιωθείτε ότι τα μοτέρ έχουν στερεωθεί με ασφάλεια και περιστρέφονται ομαλά. Προσγειώστε το αεροσκάφος αμέσως εάν κάποιο μοτέρ έχει κολλήσει και δεν μπορεί να περιστραφεί ελεύθερα.
- ΜΗΝ επιχειρήσετε να τροποποιήσετε την κατασκευή των μοτέρ.
- ΜΗΝ αγγίζετε και μην αφήνετε τα χέρια ή το σώμα σας να έρθουν σε επαφή με τα μοτέρ μετά την πτήση, καθώς μπορεί να είναι καυτά.
- ΜΗΝ παρεμποδίζετε καμία από τις οπές εξαιρισμού στα μοτέρ ή στο σώμα του αεροσκάφους.
- Βεβαιωθείτε ότι οι ηλεκτρονικοί ελεγκτές ταχύτητας (ESC) ακούγονται κανονικά όταν ενεργοποιούνται.

Μπαταρία έξυπνης πτήσης

Η έξυπνη μπαταρίας πτήσης του DJI Mini 2 SE είναι μια μπαταρία 7,7 V, 2250 mAh με έξυπνη λειτουργία φόρτισης και εκφόρτισης.

Χαρακτηριστικά της μπαταρίας

1. Ισορροπημένη φόρτιση: κατά τη φόρτιση, οι τάσεις στα στοιχεία της μπαταρίας εξισορροποούνται αυτόματα.
2. Λειτουργία αυτόματης εκφόρτισης: για να αποφευχθεί η διόγκωση, η μπαταρία αποφορτίζεται αυτόματα στο 96% περίπου της στάθμης της όταν είναι αδρανής για μία ημέρα και αποφορτίζεται αυτόματα στο 72% περίπου της στάθμης της όταν είναι αδρανής για εννέα ημέρες. Η αίσθηση μέτριας θερμότητας που εκπέμπεται από την μπαταρία κατά τη διαδικασία εκφόρτισης είναι φυσιολογική.
3. Προστασία από υπερφόρτιση: η μπαταρία σταματά να φορτίζεται αυτόματα μόλις φορτιστεί πλήρως.
4. Ανίχνευση θερμοκρασίας: Για αποφυγή πρόκλησης ζημιάς, η μπαταρία φορτίζεται μόνο όταν η θερμοκρασία είναι μεταξύ 5° και 40°C. Η φόρτιση σταματά αυτόματα εάν η θερμοκρασία της μπαταρίας υπερβεί τους 50°C κατά τη διάρκεια της φόρτισης.
5. Προστασία από υπερένταση: η μπαταρία σταματά να φορτίζεται εάν εντοπιστεί υπερβολική ένταση ρεύματος.
6. Προστασία από υπερβολική εκφόρτιση: η εκφόρτιση σταματά αυτόματα για να αποφευχθεί η υπερβολική εκφόρτιση όταν η μπαταρία δεν χρησιμοποιείται για πτήση. Η προστασία από υπερβολική εκφόρτιση δεν ενεργοποιείται όταν η μπαταρία χρησιμοποιείται για πτήση.
7. Προστασία από βραχυκύκλωμα: η τροφοδοσία διακόπτεται αυτόματα εάν εντοπιστεί βραχυκύκλωμα.
8. Προστασία από ζημιά στα στοιχεία της μπαταρίας: Το DJI Fly εμφανίζει μια προειδοποίηση όταν εντοπίζεται στοιχείο της μπαταρίας που έχει καταστραφεί.
9. Λειτουργία αδρανοποίησης: εάν η τάση στα στοιχεία της μπαταρίας είναι χαμηλότερη από 3,0 V ή η στάθμη φόρτισης της μπαταρίας είναι κάτω από 10%, η μπαταρία μπαίνει σε κατάσταση αδρανοποίησης για να αποφευχθεί η υπερβολική εκφόρτιση. Φορτίστε την μπαταρία για να την αφυπνίσετε από την αδρανοποίηση.
10. Επικοινωνία: πληροφορίες για την τάση, τη χωρητικότητα και το ρεύμα της μπαταρίας μεταδίδονται στο αεροσκάφος.

-  • Ανατρέξτε στη Δήλωση αποποίησης ευθύνης και τις Οδηγίες ασφάλειας για το DJI Mini 2 SE, καθώς και στα αυτοκόλλητα της μπαταρίας πριν από τη χρήση. Οι χρήστες αναλαμβάνουν την πλήρη ευθύνη για τη χρήση και όλες τις λειτουργίες.



Χρήση της μπαταρίας



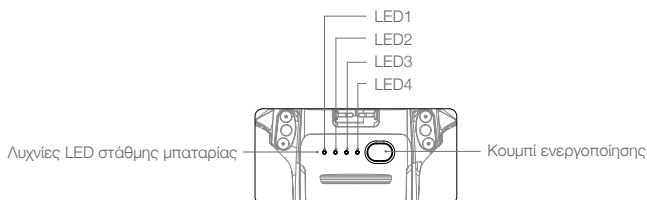





























Έλεγχος της στάθμης φόρτισης της μπαταρίας

Πατήστε το κουμπί ενεργοποίησης μία φορά για να ελέγξετε την στάθμη της μπαταρίας.



 Οι ενδείξεις στάθμης της μπαταρίας εμφανίζουν το επίπεδο ισχύος της μπαταρίας πτήσης κατά τη φόρτιση και την εκφόρτιση. Οι καταστάσεις του δείκτη ορίζονται ως εξής:

-  Η LED είναι αναμμένη.  Η LED αναβοσβήνει.  Η LED είναι σβηστή.

LED1	LED2	LED3	LED4	Στάθμη μπαταρίας
				στάθμη μπαταρίας > 88%
				75% < στάθμη μπαταρίας ≤ 88%
				63% < στάθμη μπαταρίας ≤ 75%
				50% < στάθμη μπαταρίας ≤ 63%
				38% < στάθμη μπαταρίας ≤ 50%
				25% < στάθμη μπαταρίας ≤ 38%
				13% < στάθμη μπαταρίας ≤ 25%
				0% < στάθμη μπαταρίας ≤ 13%

Ενεργοποίηση/Απενεργοποίηση

Πατήστε το κουμπί ενεργοποίησης μία φορά και έπειτα πατήστε το ξανά και κρατήστε το πατημένο για δύο δευτερόλεπτα για να ενεργοποιήσετε ή να απενεργοποιήσετε την μπαταρία. Οι λυχνίες LED στάθμης φόρτισης της μπαταρίας εμφανίζουν την στάθμη της μπαταρίας όταν το αεροσκάφος έχει ενεργοποιηθεί.

Πατήστε το κουμπί ενεργοποίησης μία φορά και οι τέσσερις λυχνίες LED της στάθμης μπαταρίας θα αναβοσβήσουν για τρία δευτερόλεπτα. Εάν οι λυχνίες LED 3 και 4 αναβοσβήσουν ταυτόχρονα χωρίς να πατάτε το κουμπί ενεργοποίησης, αυτό υποδεικνύει ότι η μπαταρία είναι μη κανονική. Εισάγετε ξανά την εξυπνη μπαταρία πτήσης και βεβαιωθείτε ότι έχει στερεωθεί καλά.

Ειδοποίηση χαμηλής θερμοκρασίας

1. Η χωρητικότητα της μπαταρίας μειώνεται σημαντικά κατά την πτήση σε περιβάλλον με χαμηλή θερμοκρασία μεταξύ 0° έως 5°C. Συνιστάται να αφήσετε το αεροσκάφος να αιωρηθεί στη θέση του για λίγο ώστε να ζεσταθεί η μπαταρία. Φροντίστε να φορτίσετε πλήρως την μπαταρία πριν από την απογείωση.

2. Για να εξασφαλίσετε τη βέλτιστη απόδοση της μπαταρίας, διατηρήστε τη θερμοκρασία της μπαταρίας πάνω από τους 20°C.
3. Η μειωμένη χωρητικότητα της μπαταρίας σε περιβάλλοντα με χαμηλή θερμοκρασία μειώνει την απόδοση αντίστασης του αεροσκάφους στην ταχύτητα του ανέμου. Πετάτε με προσοχή.
4. Πετάτε με ιδιαίτερη προσοχή σε μεγάλα ύψη πάνω από την επιφάνεια της θάλασσας.



- Σε περιβάλλοντα με χαμηλή θερμοκρασία, εισάγετε την μπαταρία στη θήκη της και ενεργοποιήστε το αεροσκάφος για να ζεσταθεί πριν από την απογείωση.

Φόρτιση της μπαταρίας

Φορτίζετε πλήρως την έξυπνη μπαταρία πτήσης πριν κάθε πτήση. Συνιστάται να χρησιμοποιείτε τις συσκευές φόρτισης που παρέχονται από την DJI, όπως τον αμφίδρομο κόμβο φόρτισης του DJI Mini 2 SE, τον φορτιστή DJI 30W USB-C ή άλλους φορτιστές παροχής ισχύος USB.

1. Συνδέστε τον φορτιστή USB σε παροχή εναλλασσόμενου ρεύματος (100-240 V, 50/60 Hz). Χρησιμοποιήστε μετασχηματιστή εάν είναι απαραίτητο.
2. Συνδέστε το αεροσκάφος στον φορτιστή USB.
3. Οι λυχνίες LED στάθμης φόρτισης της μπαταρίας εμφανίζουν την τρέχουσα στάθμη της μπαταρίας κατά τη φόρτιση.
4. Η έξυπνη μπαταρία πτήσης έχει φορτιστεί πλήρως όταν ανάψουν όλες οι λυχνίες LED της στάθμης μπαταρίας. Αποσυνδέστε τον φορτιστή USB όταν η μπαταρία είναι πλήρως φορτισμένη.

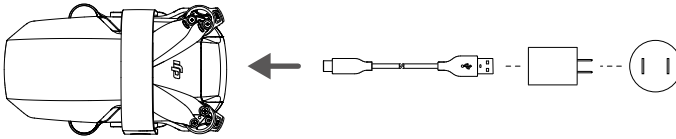

















- Η μπαταρία δεν μπορεί να φορτιστεί εάν το αεροσκάφος είναι ενεργοποιημένο.
- ΜΗ φορτίζετε μια Μπαταρία έξυπνης πτήσης αμέσως μετά την πτήση, καθώς η θερμοκρασία μπορεί να είναι πολύ υψηλή. Περιμένετε μέχρι να κρυώσει και να φτάσει σε θερμοκρασία δωματίου πριν την φορτίσετε ξανά.
- Ο φορτιστής σταματά να φορτίζει την μπαταρία εάν η θερμοκρασία των στοιχείων της μπαταρίας είναι εκτός του εύρους λειτουργίας των 5° έως 40°C. Η ιδανική θερμοκρασία φόρτισης είναι μεταξύ 22° και 28°C.
- Φορτίζετε πλήρως την μπαταρία τουλάχιστον μία φορά κάθε τρεις μήνες για να διατηρήσετε την καλή κατάσταση της μπαταρίας.
- Συνιστάται η χρήση φορτιστή USB QC2.0 ή PD2.0 για φόρτιση. Η DJI δεν αναλαμβάνει καμία ευθύνη για ζημιά που προκαλείται από τη χρήση φορτιστή που δεν πληροί τις καθορισμένες απαιτήσεις.



- Όταν χρησιμοποιείτε τον φορτιστή USB 18W της DJI, ο χρόνος φόρτισης είναι περίπου 1 ώρα και 22 λεπτά.
- Συνιστάται η εκφόρτιση των έξυπνων μπαταριών πτήσης στο 30% ή χαμηλότερα κατά τη μεταφορά ή την αποθήκευση. Αυτό μπορεί να γίνει πετώντας το αεροσκάφος σε εξωτερικός χώρο έως ότου η στάθμη φόρτισης της μπαταρίας να είναι κάτω από 30%.
- Ο κόμβος φόρτισης μπαταριών μπορεί να φορτίσει έως και τρεις μπαταρίες. Επισκεφτείτε το επίσημο ηλεκτρονικό κατάστημα της DJI για περισσότερες πληροφορίες σχετικά με τον κόμβο φόρτισης μπαταριών.

Ο παρακάτω πίνακας δείχνει την στάθμη της μπαταρίας κατά τη φόρτιση.























LED1	LED2	LED3	LED4	Στάθμη μπαταρίας
				0% < στάθμη μπαταρίας ≤ 50%
				50% < στάθμη μπαταρίας ≤ 75%
				75% < στάθμη μπαταρίας < 100%
				Πλήρως φορτισμένη



- Η συχνότητα αναβοσβήματος των λυχνιών LED της στάθμης μπαταρίας θα είναι διαφορετική όταν χρησιμοποιείτε διαφορετικούς φορτιστές USB. Εάν η ταχύτητα φόρτισης είναι γρήγορη, οι λυχνίες LED της στάθμης μπαταρίας θα αναβοσβήνουν γρήγορα. Εάν η ταχύτητα φόρτισης είναι εξαιρετικά αργή, οι λυχνίες LED της στάθμης μπαταρίας θα αναβοσβήνουν αργά (μία φορά κάθε δύο δευτερόλεπτα). Συνιστάται η αλλαγή του καλωδίου USB-C ή του φορτιστή USB.
- Εάν η μπαταρία δεν έχει τοποθετηθεί σωστά στο αεροσκάφος, οι λυχνίες LED 3 και 4 αναβοσβήνουν ταυτόχρονα. Εισάγετε ξανά την έξυπνη μπαταρία πτήσης και βεβαιωθείτε ότι έχει στερεωθεί καλά.
- Οι τέσσερις λυχνίες LED αναβοσβήνουν ταυτόχρονα για να υποδείξουν ότι η μπαταρία έχει υποστεί ζημιά.

Μηχανισμοί προστασίας της μπαταρίας

Οι ενδεικτικές λυχνίες LED της μπαταρίας μπορούν να εμφανίσουν ενδείξεις προστασίας της μπαταρίας που ενεργοποιούνται από μη φυσιολογικές συνθήκες φόρτισης.

Μηχανισμοί προστασίας της μπαταρίας					
LED1	LED2	LED3	LED4	Μοτίβο αναβοσβήματος	Στοιχείο προστασίας μπαταρίας
				Η LED2 αναβοσβήνει δύο φορές/ δευτερόλεπτο	Εντοπίστηκε υπερένταση
				Η LED2 αναβοσβήνει τρεις φορές/δευτερόλεπτο	Εντοπίστηκε βραχυκύκλωμα
				Η LED3 αναβοσβήνει δύο φορές/ δευτερόλεπτο	Εντοπίστηκε υπερφόρτιση
				Η LED3 αναβοσβήνει τρεις φορές/δευτερόλεπτο	Εντοπίστηκε υπέρταση στον φορτιστή
				Η LED4 αναβοσβήνει δύο φορές/ δευτερόλεπτο	Η θερμοκρασία φόρτισης είναι πολύ χαμηλή
				Η LED4 αναβοσβήνει τρεις φορές/δευτερόλεπτο	Η θερμοκρασία φόρτισης είναι πολύ υψηλή

Εάν ενεργοποιηθεί ένας από τους μηχανισμούς προστασίας της μπαταρίας, αποσυνδέστε τον φορτιστή και έπειτα συνδέστε τον ξανά ώστε να συνεχίσει η φόρτιση. Εάν η θερμοκρασία φόρτισης δεν είναι φυσιολογική, περιμένετε να επιστρέψει στα φυσιολογικά επίπεδα και η μπαταρία θα συνεχίσει αυτόματα τη φόρτιση χωρίς να πρέπει να αποσυνδέσετε και να συνδέσετε ξανά τον φορτιστή.

Τοποθέτηση/Αφαίρεση της μπαταρίας

Τοποθετήστε την έξυπνη μπαταρία πτήσης στο αεροσκάφος πριν από τη χρήση. Τοποθετήστε την μπαταρία στη θήκη της και ασφαλίστε τον σφιγκτήρα της μπαταρίας. Το «κλικ» που ακούγεται υποδεικνύει ότι η μπαταρία έχει μπει στη θέση της. Βεβαιωθείτε ότι η μπαταρία έχει τοποθετηθεί πλήρως και ότι το κάλυμμα της μπαταρίας έχει στερεωθεί στη θέση του.

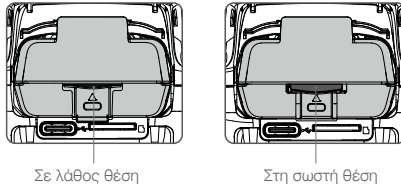

Πατήστε τον σφικκτήρα της μπαταρίας και αποσυνδέστε την μπαταρία από τη θήκη της για να την αφαιρέσετε.



- ΜΗΝ αποσυνδέετε την μπαταρία όταν το αεροσκάφος είναι ενεργοποιημένο.
- Βεβαιωθείτε ότι η μπαταρία έχει στερωθεί καλά.

Αναρτήρας και κάμερα

Προφίλ του αναρτήρα

Ο αναρτήρας 3 αξόνων του DJI Mini 2 SE παρέχει σταθεροποίηση για την κάμερα, επιτρέποντάς σας να τραβάτε καθαρές και σταθερές εικόνες και βίντεο. Το εύρος κλίσης ελέγχου είναι -90° έως $+20^\circ$. Το προεπιλεγμένο εύρος κλίσης ελέγχου είναι -90° έως 0° και το εύρος κλίσης μπορεί να επεκταθεί σε -90° έως $+20^\circ$, ενεργοποιώντας την επιλογή «Allow Upward Gimbal Rotation» (Να επιτρέπεται η περιστροφή προς τα πάνω του αναρτήρα) στο DJI Fly.

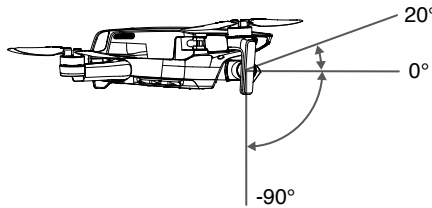

Χρησιμοποιήστε τον περιστροφικό διακόπτη του αναρτήρα στο τηλεχειριστήριο για να ελέγξετε την κλίση της κάμερας. Εναλλακτικά, μπειτε στην προβολή της κάμερας στο DJI Fly. Πατήστε την οθόνη μέχρι να εμφανιστεί ένας κύκλος και σύρετε τον κύκλο προς τα επάνω και προς τα κάτω για να ελέγξετε την κλίση της κάμερας.

Τρόποι λειτουργίας του αναρτήρα

Διατίθενται δύο τρόποι λειτουργίας του αναρτήρα. Κάντε εναλλαγή μεταξύ των τρόπων λειτουργίας στο DJI Fly.

Λειτουργία Follow: η γωνία μεταξύ του προσανατολισμού του αναρτήρα και του μπροστινού μέρους του αεροσκάφους παραμένει σταθερή ανά πάσα στιγμή.

Λειτουργία FPV: ο αναρτήρας συγχρονίζεται με την κίνηση του αεροσκάφους για να προσφέρει μια εμπειρία πρώτου προσώπου στην πτήση.



- Βεβαιωθείτε ότι δεν υπάρχουν αυτοκόλλητα ή αντικείμενα στον αναρτήρα πριν από την απογείωση. Όταν το αεροσκάφος είναι ενεργοποιημένο, ΜΗΝ αγγίζετε ή χτυπάτε τον αναρτήρα. Απογειωθείτε από ανοιχτό και επίπεδο έδαφος για να προστατέψετε τον αναρτήρα.
 - Τα στοιχεία ακρίβειας στον αναρτήρα μπορεί να υποστούν ζημιά σε περίπτωση σύγκρουσης ή πρόσκρουσης, η οποία ενδέχεται να οδηγήσει σε ανώμαλη λειτουργία του αναρτήρα.
 - Αποφύγετε να λερώσετε τον αναρτήρα και ειδικά τα μοτέρ του με σκόνη ή άμμο.
 - Μπορεί να προκύψει σφάλμα στο μοτέρ του αναρτήρα στις ακόλουθες περιπτώσεις: α. Το αεροσκάφος βρίσκεται σε ανώμαλο έδαφος ή ο αναρτήρας παρεμποδίζεται. β. Ο αναρτήρας αντιμετωπίζει υπερβολική εξωτερική δύναμη, όπως κατά τη διάρκεια μιας σύγκρουσης.
 - ΜΗΝ ασκείτε εξωτερική δύναμη στον αναρτήρα μετά την ενεργοποίησή του. ΜΗΝ προσθέτετε επιπλέον ωφέλιμο φορτίο στον αναρτήρα, καθώς αυτό μπορεί να προκαλέσει ανωμαλία στη λειτουργία του ή ακόμα και να οδηγήσει σε μόνιμη βλάβη των μοτέρ.
 - Βεβαιωθείτε ότι έχετε αφαιρέσει το προστατευτικό του αναρτήρα πριν ενεργοποιήσετε το αεροσκάφος. Επίσης, βεβαιωθείτε ότι έχετε τοποθετήσει το προστατευτικό του αναρτήρα όταν το αεροσκάφος δεν χρησιμοποιείται.
 - Η πτήση σε πυκνή ομίχλη ή σύννεφα μπορεί να βρέξει τον αναρτήρα, οδηγώντας σε προσωρινή βλάβη. Ο αναρτήρας ανακάτ την πλήρη λειτουργικότητά του μόλις στεγνώσει.
-

Προφίλ της κάμερας

Το DJI Mini 2 SE χρησιμοποιεί κάμερα αισθητήρα CMOS 1/2,3", η οποία μπορεί να τραβήξει βίντεο έως και 2,7K και φωτογραφίες 12 MP και υποστηρίζει λειτουργίες λήψης όπως οι Μεμονωμένη, AEB, Timed Shot (Λήψη με χρονισμό) και Panorama (Πανοραμική λήψη).

Το διάφραγμα της κάμερας είναι F2.8 και μπορεί να τραβήξει από το 1 μ. έως το άπειρο.



- Βεβαιωθείτε ότι η θερμοκρασία και η υγρασία είναι κατάλληλες για την κάμερα κατά τη χρήση και την αποθήκευση.
 - Χρησιμοποιήστε ένα καθαριστικό φακών για να καθαρίσετε τον φακό ώστε να αποφύγετε ζημιές.
 - ΜΗΝ παρεμποδίσετε τις οπές εξαερισμού στην κάμερα, καθώς η θερμότητα που δημιουργείται μπορεί να προκαλέσει ζημιά στη συσκευή και να βλάψει τον χρήστη.
-

Αποθήκευση φωτογραφιών και βίντεο

Το DJI Mini 2 SE υποστηρίζει τη χρήση κάρτας microSD για την αποθήκευση φωτογραφιών και βίντεο. Απαιτείται κάρτα microSD κατηγορίας ταχύτητας 3 UHS-I ή παραπάνω λόγω των γρήγορων ταχυτήτων ανάγνωσης και εγγραφής που είναι απαραίτητες για δεδομένα βίντεο υψηλής ανάλυσης. Ανατρέξτε στην ενότητα Προδιαγραφές για περισσότερες πληροφορίες σχετικά με τις προτεινόμενες κάρτες microSD.

Και χωρίς τοποθετημένη κάρτα microSD, οι χρήστες μπορούν πάντα να τραβούν μεμονωμένες φωτογραφίες ή να εγγράφουν κανονικά βίντεο 720p. Το αρχείο θα αποθηκευτεί απευθείας στην κινητή συσκευή.



- Μην αφαιρείτε την κάρτα microSD από το αεροσκάφος ενώ αυτό είναι ενεργοποιημένο. Διαφορετικά, η κάρτα microSD ενδέχεται να υποστεί ζημιά.
 - Για να διασφαλιστεί η σταθερότητα του συστήματος της κάμερας, οι εγγραφές μεμονωμένων βίντεο περιορίζονται στα 30 λεπτά.
 - Ελέγξτε τις ρυθμίσεις της κάμερας πριν από τη χρήση για να βεβαιωθείτε ότι οι διαμορφώσεις είναι σωστές.
 - Πριν από τη λήψη σημαντικών φωτογραφιών ή βίντεο, τραβήξτε μερικές εικόνες για να ελέγξετε ότι η κάμερα λειτουργεί σωστά.
 - Δεν είναι δυνατή η μετάδοση φωτογραφιών ή βίντεο από την κάρτα microSD στο αεροσκάφος χρησιμοποιώντας το DJI Fly εάν το αεροσκάφος είναι απενεργοποιημένο.
 - Βεβαιωθείτε ότι απενεργοποιείτε σωστά το αεροσκάφος. Διαφορετικά, οι παράμετροι της κάμερας δεν θα αποθηκευτούν και όποια εγγεγραμμένα βίντεο υπάρχουν, ενδέχεται να καταστραφούν. Η DJI δεν ευθύνεται για τυχόν αποτυχία εγγραφής εικόνας ή βίντεο ή εγγραφής με τρόπο που δεν είναι αναγνώσιμος από μηχανήμα.
-

Λήψη φωτογραφιών και βίντεο

1. Βεβαιωθείτε ότι το αεροσκάφος είναι συνδεδεμένο με την κινητή συσκευή μέσω του τηλεχειριστηρίου και ότι τα μοτέρ δεν έχουν ξεκινήσει.
2. Ξεκινήστε το DJI Fly, μπείτε στην αναπαραγωγή και πατήστε  στην επάνω αριστερή γωνία για πρόσβαση στα αρχεία προς λήψη.

Τηλεχειριστήριο

Η παρούσα ενότητα περιγράφει τα χαρακτηριστικά του τηλεχειριστηρίου και περιλαμβάνει οδηγίες για τον έλεγχο του αεροσκάφους και της κάμερας.

Τηλεχειριστήριο

Προφίλ

Το DJI Mini 2 SE διαθέτει το τηλεχειριστήριο DJI RC-N1, στο οποίο είναι ενσωματωμένη η τεχνολογία OcuSync 2.0 μετάδοσης μεγάλης εμβέλειας της DJI που προσφέρει μέγιστη εμβέλεια μετάδοσης 10 χλμ. και 720p κατά την προβολή βίντεο από το αεροσκάφος στο DJI Fly στην κινητή συσκευή σας. Το αεροσκάφος και η κάμερα ελέγχονται εύκολα, χρησιμοποιώντας τα ενσωματωμένα κουμπιά. Οι αποσπώμενοι μοχλοί ελέγχου διευκολύνουν την αποθήκευση του τηλεχειριστηρίου.

Σε μια ανοιχτή περιοχή χωρίς ηλεκτρομαγνητικές παρεμβολές, η τεχνολογία OcuSync 2.0 μεταδίδει σμαλά συνδέσμους βίντεο έως και 720p. Το τηλεχειριστήριο λειτουργεί και στα 2,4 GHz και στα 5,8 GHz και θα επιλέξει αυτόματα το καλύτερο κανάλι μετάδοσης.

Η ενσωματωμένη μπαταρία έχει χωρητικότητα 5200 mAh και μέγιστο χρόνο λειτουργίας 6 ωρών. Το τηλεχειριστήριο φορτίζει την κινητή συσκευή με δυνατότητα φόρτισης 500mA@5V. Το τηλεχειριστήριο φορτίζει αυτόματα τις συσκευές Android. Για να φορτίσετε συσκευές iOS, βεβαιωθείτε ότι η λειτουργία φόρτισης είναι ενεργοποιημένη στο DJI Fly κάθε φορά που ενεργοποιείται το τηλεχειριστήριο (Η φόρτιση για συσκευές iOS είναι απενεργοποιημένη από προεπιλογή).



- Έκδοση συμμόρφωσης: Το τηλεχειριστήριο συμμορφώνεται με τους τοπικούς κανονισμούς.
- Λειτουργία των μοχλών ελέγχου: Η λειτουργία των μοχλών ελέγχου καθορίζει τη λειτουργία κίνησης κάθε μοχλού ελέγχου. Υπάρχουν τρεις εκ των προτέρων προγραμματισμένες λειτουργίες (Λειτουργία 1, Λειτουργία 2 και Λειτουργία 3) και οι εξατομικευμένες λειτουργίες μπορούν να διαμορφωθούν στο DJI Fly. Η προεπιλεγμένη λειτουργία είναι η Λειτουργία 2.

Χρήση του τηλεχειριστηρίου

Ενεργοποίηση/Απενεργοποίηση

Πατήστε το κουμπί ενεργοποίησης μία φορά για να ελέγξετε την τρέχουσα στάθμη της μπαταρίας. Εάν η στάθμη φόρτισης της μπαταρίας είναι πολύ χαμηλή, επαναφορτίστε την πριν από τη χρήση.

Πατήστε το μία φορά, έπειτα πατήστε το ξανά και κρατήστε το πατημένο για να ενεργοποιήσετε ή να απενεργοποιήσετε το τηλεχειριστήριο.

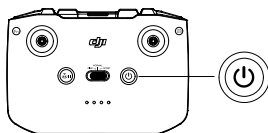

Φόρτιση της μπαταρίας

Χρησιμοποιήστε ένα καλώδιο USB-C για να συνδέσετε τον φορτιστή USB στη θύρα USB-C του τηλεχειριστηρίου.

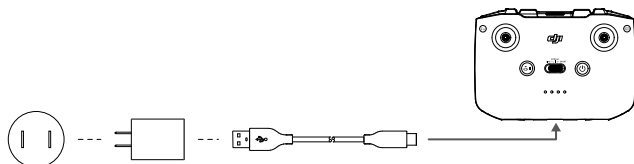

Έλεγχος του αναρτήρα και της κάμερας

1. Κουμπί κλείστρου/εγγραφής: πατήστε το μία φορά για να τραβήξετε μια φωτογραφία ή για να ξεκινήσετε ή να σταματήσετε την εγγραφή βίντεο.

2. Εναλλαγή φωτογραφίας/βίντεο: πατήστε μία φορά για εναλλαγή μεταξύ των λειτουργιών φωτογραφίας και βίντεο.
3. Περιστροφικός διακόπτης αναρτήρα: χρησιμοποιήστε τον για να ελέγξετε την κλίση του αναρτήρα.
4. Πατήστε και κρατήστε πατημένο το κουμπί εξατομίκευσης ώστε να μπορείτε να χρησιμοποιήσετε τον περιστροφικό διακόπτη του αναρτήρα για να ρυθμίσετε τη μεγέθυνση στη λειτουργία βίντεο.

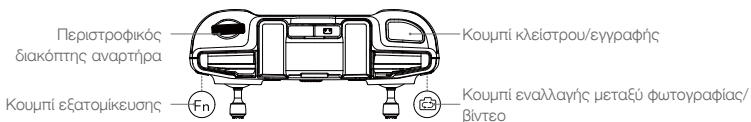

Έλεγχος του αεροσκάφους

Τα χειριστήρια ελέγχου ελέγχουν τον προσανατολισμό (μετατόπιση), την κίνηση προς τα εμπρός/πίσω (βήμα), το ύψος (γκάζι) και την κίνηση αριστερά/δεξιά (κύλιση) του αεροσκάφους. Η λειτουργία των μοχλών ελέγχου καθορίζει τη λειτουργία κίνησης κάθε μοχλού ελέγχου.

Λειτουργία 1

Αριστερός μοχλός

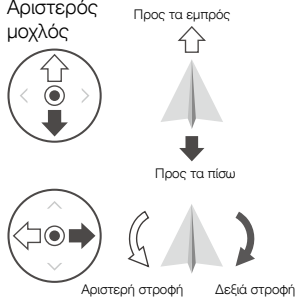

Δεξιός μοχλός

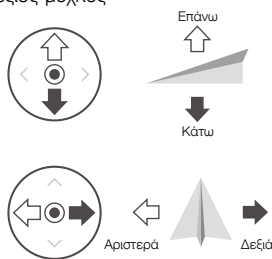

Λειτουργία 2

Αριστερός μοχλός

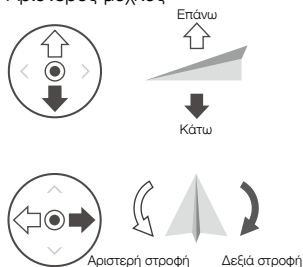

Δεξιός μοχλός

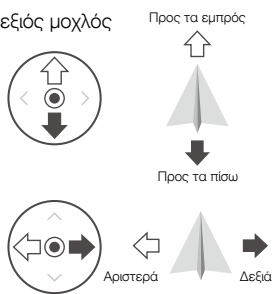

Λειτουργία 3

Αριστερός μοχλός

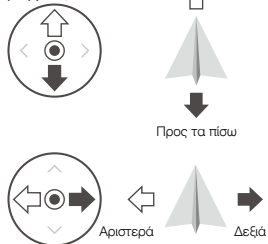



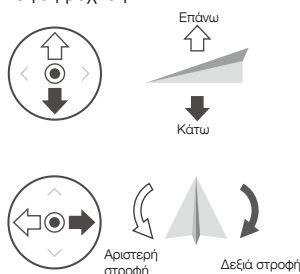



Δεξιός μοχλός



Υπάρχουν τρεις εκ των προτέρων προγραμματισμένες λειτουργίες (Λειτουργία 1, Λειτουργία 2 και Λειτουργία 3) και οι εξατομικευμένες λειτουργίες μπορούν να διαμορφωθούν στο DJI Fly. Η προεπιλεγμένη λειτουργία είναι η Λειτουργία 2. Το παρακάτω σχήμα εξηγεί τον τρόπο χρήσης κάθε μοχλού ελέγχου, χρησιμοποιώντας τη Λειτουργία 2 ως παράδειγμα.

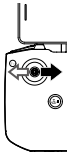
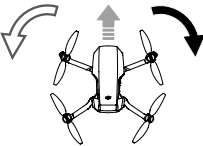

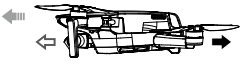
- Ουδέτερο/Κεντρικό σημείο μοχλού: Οι μοχλοί ελέγχου βρίσκονται στην κεντρική θέση.
- Μετακίνηση του μοχλού ελέγχου: Ο μοχλός ελέγχου ωθείται μακριά από την κεντρική θέση.

Τηλεχειριστήριο (Λειτουργία 2)	Αεροσκάφος (← Υποδεικνύει την κατεύθυνση του μπροστινού άκρου)	Παρατηρήσεις
		<p>Μοχλός γκαζιού: Η μετακίνηση του αριστερού μοχλού προς τα επάνω ή κάτω αλλάζει το ύψος του αεροσκάφους.</p> <p>Σπρώξτε τον μοχλό προς τα πάνω για άνοδο και προς τα κάτω για κάθοδο. Όσο περισσότερο ωθείται ο μοχλός μακριά από την κεντρική θέση, τόσο πιο γρήγορα το αεροσκάφος θα αλλάξει ύψος.</p> <p>Σπρώχνετε τον μοχλό μαλακά για να αποφύγετε ξαφνικές και απροσδόκητες αλλαγές στο ύψος.</p>
		<p>Μοχλός πορείας: Η μετακίνηση του αριστερού μοχλού προς τα αριστερά ή προς τα δεξιά ελέγχει τον προσανατολισμό του αεροσκάφους.</p> <p>Σπρώξτε τον μοχλό αριστερά για να περιστραφεί το αεροσκάφος αριστερόστροφα και δεξιά για να περιστραφεί δεξιόστροφα.</p> <p>Όσο περισσότερο ωθείται ο μοχλός μακριά από την κεντρική θέση, τόσο πιο γρήγορα το αεροσκάφος θα περιστραφεί.</p>
		<p>Μοχλός βήματος: Η μετακίνηση του δεξιού μοχλού προς τα επάνω και κάτω αλλάζει το βήμα του αεροσκάφους.</p> <p>Σπρώξτε τον μοχλό προς τα πάνω για να πετάξετε προς τα εμπρός και προς τα κάτω για να πετάξετε προς τα πίσω.</p> <p>Όσο περισσότερο ωθείται ο μοχλός μακριά από την κεντρική θέση, τόσο πιο γρήγορα το αεροσκάφος θα κινηθεί.</p>
		<p>Μοχλός κύλισης: Η μετακίνηση του δεξιού μοχλού προς τα αριστερά ή δεξιά αλλάζει την κύλιση του αεροσκάφους.</p> <p>Σπρώξτε τον μοχλό αριστερά για να πετάξετε αριστερά και δεξιά για να πετάξετε δεξιά.</p> <p>Όσο περισσότερο ωθείται ο μοχλός μακριά από την κεντρική θέση, τόσο πιο γρήγορα το αεροσκάφος θα κινηθεί.</p>

Διακόπτης λειτουργίας πτήσης

Μετακινήστε τον διακόπτη για να επιλέξετε την επιθυμητή λειτουργία πτήσης.

Θέση	Λειτουργία πτήσης
Sport (Σπορ λειτουργία)	Σπορ λειτουργία
Normal (Κανονική λειτουργία)	Κανονική λειτουργία
Cine (Κινηματογραφική λειτουργία)	Κινηματογραφική λειτουργία



Κουμπί παύσης πτήσης/επιστροφής στην αρχική θέση (RTH)

Πατήστε το μία φορά για να φρενάρει το αεροσκάφος και να αιωρηθεί στη θέση του. Εάν το αεροσκάφος εκτελεί λήψη QuickShot, επιστροφή RTH ή αυτόματη προσγείωση, πατήστε το μία φορά για έξοδο από τη διαδικασία πριν την πέδηση.

Πατήστε και κρατήστε πατημένο το κουμπί RTH μέχρι το τηλεχειριστήριο να ηχήσει για να ξεκινήσει η επιστροφή RTH. Πατήστε ξανά αυτό το κουμπί για να ακυρώσετε την επιστροφή RTH και να ανακτήσετε τον έλεγχο του αεροσκάφους. Ανατρέξτε στην ενότητα Επιστροφή στην αρχική θέση για περισσότερες πληροφορίες σχετικά με την επιστροφή RTH.

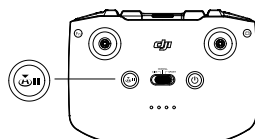

Κουμπί εξατομίκευσης

Για να εξατομικεύσετε τη λειτουργία αυτού του κουμπιού, μεταβείτε στις Ρυθμίσεις συστήματος στο DJI Fly και επιλέξτε Control (Έλεγχος). Οι λειτουργίες εξατομίκευσης περιλαμβάνουν το εκ νέου κεντράρισμα του αναρτήρα και την εναλλαγή μεταξύ του χάρτι και της ζωντανής προβολής.

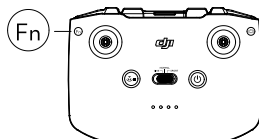

Ειδοποίηση τηλεχειριστηρίου

Το τηλεχειριστήριο ηχεί μια ειδοποίηση κατά τη διάρκεια της επιστροφής RTH. Δεν είναι δυνατή η ακύρωση της ειδοποίησης. Το τηλεχειριστήριο ηχεί μια ειδοποίηση όταν η στάθμη φόρτισης της μπαταρίας είναι χαμηλή (6% έως 15%). Μια ειδοποίηση για χαμηλή στάθμη της μπαταρίας μπορεί να ακυρωθεί πατώντας το κουμπί ενεργοποίησης. Ωστόσο, μια ειδοποίηση για κρίσιμη στάθμη φόρτισης της μπαταρίας (λιγότερο από 5%) δεν μπορεί να ακυρωθεί.

Βέλτιστη ζώνη μετάδοσης

Το σήμα μεταξύ του αεροσκάφους και του τηλεχειριστήριου είναι πιο αξιόπιστο όταν οι κεραιές βρίσκονται σε τέτοια θέση σε σχέση με το αεροσκάφος όπως απεικονίζεται παρακάτω.

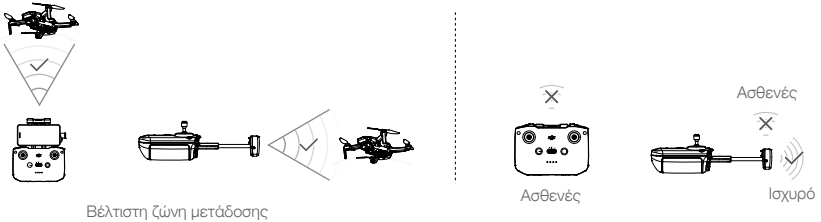

Σύνδεση του τηλεχειριστήριου

Το τηλεχειριστήριο συνδέεται με το αεροσκάφος πριν από την παράδοση. Η σύνδεση απαιτείται μόνο όταν χρησιμοποιείτε ένα νέο τηλεχειριστήριο για πρώτη φορά. Ακολουθήστε αυτά τα βήματα για να συνδέσετε ένα νέο τηλεχειριστήριο:

1. Ενεργοποιήστε το τηλεχειριστήριο και το αεροσκάφος.
2. Ξεκινήστε το DJI Fly.
3. Στην προβολή της κάμερας, πατήστε ●●● και επιλέξτε Control (Έλεγχος) και Pair to Aircraft (Ζεύξη με το αεροσκάφος) (Σύνδεση). Το τηλεχειριστήριο θα ηχεί συνεχώς.
4. Πατήστε και κρατήστε πατημένο το κουμπί ενεργοποίησης του αεροσκάφους για περισσότερα από τέσσερα δευτερόλεπτα. Το αεροσκάφος κάνει μπιπ μία φορά για να δείξει ότι είναι έτοιμο να συνδεθεί. Το αεροσκάφος κάνει μπιπ δύο φορές για να δείξει ότι η σύνδεση είναι επιτυχής. Οι λυχνίες LED στάθμης φόρτισης της μπαταρίας του τηλεχειριστήριου θα ανάψουν σταθερά.



- Βεβαιωθείτε ότι το τηλεχειριστήριο βρίσκεται εντός 0,5 μ. απόστασης από το αεροσκάφος κατά τη σύνδεση.
- Το τηλεχειριστήριο θα αποσυνδεθεί αυτόματα από ένα αεροσκάφος εάν ένα νέο τηλεχειριστήριο συνδεθεί με το ίδιο αεροσκάφος.
- Απενεργοποιήστε το Bluetooth και το Wi-Fi όταν χρησιμοποιείτε σύνδεση μετάδοσης βίντεο OcuSync 2.0. Διαφορετικά, ενδέχεται να επηρεάσουν τη μετάδοση βίντεο.



- Φορτίστε πλήρως το τηλεχειριστήριο πριν από κάθε πτήση. Το τηλεχειριστήριο ηχεί μια ειδοποίηση όταν η στάθμη φόρτισης της μπαταρίας είναι χαμηλή.
- Εάν το τηλεχειριστήριο είναι ενεργοποιημένο και δεν χρησιμοποιείται για πέντε λεπτά, θα ακουστεί μια ειδοποίηση. Μετά από έξι λεπτά, το αεροσκάφος απενεργοποιείται αυτόματα. Μετακινήστε τους μοχλούς ελέγχου ή πατήστε οποιοδήποτε κουμπί για να ακυρώσετε την ειδοποίηση.
- Ρυθμίστε τη βάση της κινητής συσκευής για να βεβαιωθείτε ότι η κινητή συσκευή έχει στερεωθεί καλά.
- Φορτίζετε πλήρως την μπαταρία τουλάχιστον μία φορά κάθε τρεις μήνες για να διατηρήσετε την καλή κατάσταση της μπαταρίας.

Ειδοποιήσεις τηλεχειριστηρίου

Οι λυχνίες LED στάθμης μπαταρίας θα αρχίσουν να αναβοσβήνουν αργά μετά την αποσύνδεση από το αεροσκάφος. Το τηλεχειριστήριο θα εκπέμψει έναν χαρακτηριστικό ήχο μπιπ και θα απενεργοποιηθεί αυτόματα μετά την αποσύνδεση από το αεροσκάφος και όταν δεν λειτουργεί για μεγάλο χρονικό διάστημα.



- Να αποφεύγετε τις παρεμβολές μεταξύ του τηλεχειριστηρίου και άλλου ασύρματου εξοπλισμού. Να βεβαιώνετε ότι έχετε απενεργοποιήσει το Wi-Fi στη φορητή συσκευή σας. Προσγειώστε το αεροσκάφος το συντομότερο δυνατό σε περίπτωση σοβαρών παρεμβολών.
 - ΜΗ χειρίζεστε το αεροσκάφος εάν οι συνθήκες φωτισμού είναι πολύ φωτεινές ή σκοτεινές με τη χρήση κινητού τηλεφώνου για την παρακολούθηση της πτήσης. Ο χρήστης είναι υπεύθυνος για τη σωστή ρύθμιση της φωτεινότητας της οθόνης και ο χειριστής θα φροντίσει για το άμεσο ηλιακό φως στην οθόνη κατά τη διάρκεια της πτήσης.
 - Σταματήστε τη λειτουργία των μοχλών ελέγχου ή πατήστε το κουμπί παύσης πτήσης σε περίπτωση μη αναμενόμενης λειτουργίας.
-

Εφαρμογή DJI Fly

Η παρούσα ενότητα παρουσιάζει τις κύριες λειτουργίες της εφαρμογής DJI Fly.

Εφαρμογή DJI Fly

Αρχική θέση

Ξεκινήστε το DJI Fly και μπειτε στην αρχική οθόνη.

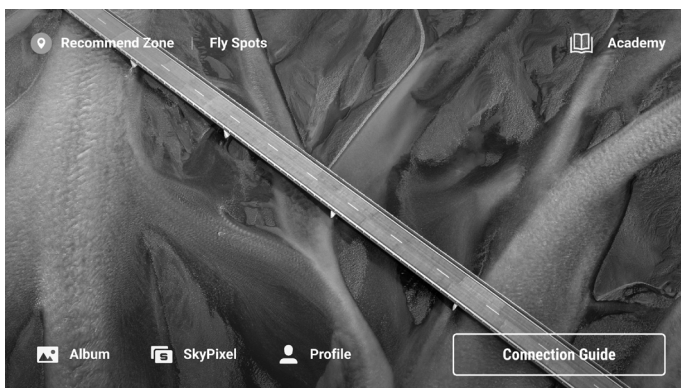

Fly Spots (Σημεία πτήσης)

Δείτε ή μοιραστείτε κοινές κατάλληλες τοποθεσίες πτήσης και λήψης, μάθετε περισσότερα σχετικά με τις ζώνες GEO και δείτε προεπισκόπηση αεροφωτογραφιών διαφορετικών τοποθεσιών που έχουν ληφθεί από άλλους χρήστες.

Πληροφορίες

Πατήστε το εικονίδιο στην επάνω δεξιά γωνία για να μπειτε στο Academy (Πληροφορίες) και να δείτε εκπαιδευτικά βίντεο προϊόντων, συμβουλές πτήσης, υποδείξεις για την ασφάλεια πτήσεων και έγγραφα εγχειριδίων.

Άλμπουμ

Δείτε φωτογραφίες και βίντεο από το DJI Fly και την κινητή συσκευή σας. Επιλέξτε το κλιπ για λήψη. Τα βίντεο QuickShot μπορούν να δημιουργηθούν και να προβληθούν μετά τη λήψη στην κινητή συσκευή και τη μετατροπή. Το Create (Δημιουργία) περιέχει Templates (Υποδείγματα) και Pro. Τα πρότυπα επεξεργάζονται αυτόματα τα εισαγόμενα πλάνα. Το Pro επιτρέπει στους χρήστες να επεξεργάζονται τα πλάνα χειροκίνητα.

SkyPixel

Μπειτε στο SkyPixel για να δείτε βίντεο και φωτογραφίες που κοινοποιούνται από τους χρήστες.

Προφίλ

Δείτε τις πληροφορίες λογαριασμού, τα αρχεία πτήσεων, το φόρουμ της DJI, το ηλεκτρονικό κατάστημα, το χαρακτηριστικό Find My Drone και άλλες ρυθμίσεις.

Προβολή κάμερας

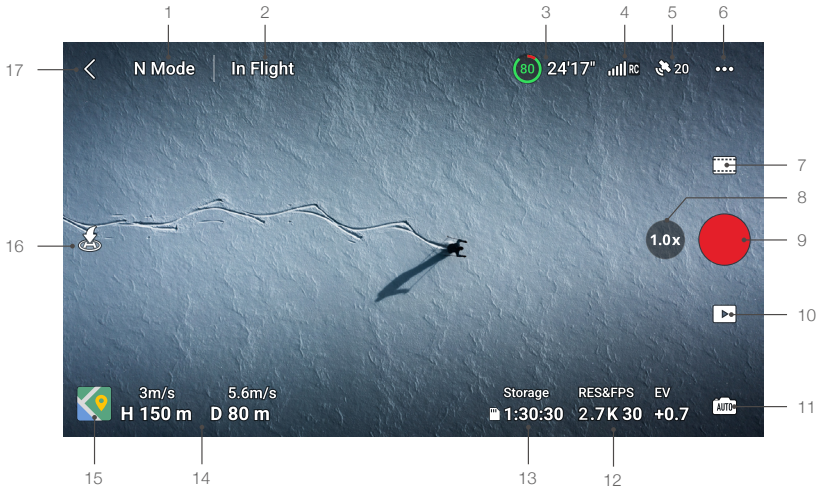

1. Λειτουργία πτήσης

Λειτουργία N: εμφανίζει την τρέχουσα λειτουργία πτήσης.

2. Γραμμή κατάστασης συστήματος

Σε πτήση: υποδεικνύει την κατάσταση πτήσης του αεροσκάφους και εμφανίζει διάφορα προειδοποιητικά μηνύματα. Πατήστε για να δείτε περισσότερες πληροφορίες όταν εμφανιστεί μια προειδοποίηση.

3. Πληροφορίες μπαταρίας

(80) 24'26": εμφανίζει την τρέχουσα στάθμη φόρτισης της μπαταρίας και τον υπόλοιπο χρόνο πτήσης. Πατήστε για να δείτε περισσότερες πληροφορίες σχετικά με την μπαταρία.

4. Ισχύς σήματος κατερχόμενης ζεύξης βίντεο

RC : εμφανίζει την ισχύ σήματος της κατερχόμενης ζεύξης βίντεο μεταξύ του αεροσκάφους και του τηλεχειριστηρίου.

5. Κατάσταση GPS

20: εμφανίζει την τρέχουσα ισχύ του σήματος GPS.

6. Ρυθμίσεις συστήματος

●●●: πατήστε για να δείτε πληροφορίες σχετικά με την ασφάλεια, τον έλεγχο, την κάμερα και τη μετάδοση.

Ασφάλεια

RTN: πατήστε για να ορίσετε την επιστροφή στο υψόμετρο αρχικής θέσης και να ενημερώσετε το σημείο αρχικής θέσης.

Προστασία πτήσης: πατήστε για να ρυθμίσετε το μέγιστο υψόμετρο και τη μέγιστη απόσταση για πτήσεις.

Αισθητήρες: πατήστε για προβολή της κατάστασης της πυξίδας και της μονάδας IMU και να ξεκινήσετε τη βαθμονόμηση, εάν είναι απαραίτητο.

Ξεκλείδωμα ζώνης GEO: πατήστε για να δείτε πληροφορίες σχετικά με το ξεκλείδωμα των ζωνών GEO.

Find My Drone: χρησιμοποιεί τον χάρτη για να βρει τη θέση του αεροσκάφους στο έδαφος.

Προηγμένες ρυθμίσεις ασφαλείας: συμπεριλάβετε τις ρυθμίσεις συμπεριφοράς για το αεροσκάφος σε περίπτωση απώλειας σήματος, διακοπής έκτακτης ανάγκης των ελίκων και λειτουργίας ωφέλιμου φορτίου.

Όταν χαθεί το σήμα του τηλεχειριστηρίου, η συμπεριφορά του αεροσκάφους μπορεί να ρυθμιστεί σε Επιστροφή στην αρχική θέση, Άνοδος ή Αιώρηση.

Η ένδειξη «Μόνο για έκτακτη ανάγκη» υποδηλώνει ότι τα μοτέρ μπορούν να σταματήσουν κατά τη διάρκεια της πτήσης μόνο σε κατάσταση έκτακτης ανάγκης, όπως εάν υπάρχει σύγκρουση, κάποιο μοτέρ έχει σβήσει, το αεροσκάφος λικνίζεται στον αέρα ή το αεροσκάφος είναι εκτός ελέγχου και ανεβαίνει ή κατεβαίνει γρήγορα. Η ένδειξη «Anytime» (Οποιαδήποτε στιγμή) δείχνει ότι τα μοτέρ μπορούν να σταματήσουν στη μέση της πτήσης ανά πάσα στιγμή όταν ο χρήστης εκτελέσει μια εντολή με συνδυασμό μοχλών (CSC).

Όταν τοποθετούνται αξεσουάρ στο αεροσκάφος, η λειτουργία ωφέλιμου φορτίου ενεργοποιείται αυτόματα μόλις εντοπιστεί ωφέλιμο φορτίο. Η απόδοση της πτήσης θα μειωθεί ανάλογα κατά την πτήση με οποιοδήποτε ωφέλιμο φορτίο. Σημειώστε ότι το μέγιστο ύψος πτήσης πάνω από το επίπεδο της θάλασσας είναι τα 2.000 μ. και η μέγιστη ταχύτητα πτήσης και το εύρος πτήσης είναι περιορισμένα όταν έχει ενεργοποιηθεί η λειτουργία Payload (Ωφέλιμο φορτίο).



Εάν τα μοτέρ σταματήσουν κατά τη διάρκεια της πτήσης, θα προκληθεί συντριβή του αεροσκάφους.

Έλεγχος

Ρυθμίσεις αεροσκάφους: πατήστε για να ρυθμίσετε το σύστημα μέτρησης.

Ρυθμίσεις αναρτήρα: πατήστε για να ρυθμίσετε τη λειτουργία του αναρτήρα, για να επιτραπεί η περιστροφή του αναρτήρα προς τα επάνω, για να κεντράρετε εκ νέου τον αναρτήρα και για να βαθμονομήσετε τον αναρτήρα. Οι προηγμένες ρυθμίσεις αναρτήρα περιλαμβάνουν την ταχύτητα και την εξομάλυνση για το βήμα και την πορεία.

Ρυθμίσεις τηλεχειριστηρίου: πατήστε για να ρυθμίσετε τη λειτουργία του κουμπιού εξατομίκευσης, για τη βαθμονόμηση του τηλεχειριστηρίου, για να ενεργοποιήσετε τη φόρτιση του τηλεφώνου όταν είναι συνδεδεμένη μια συσκευή iOS και για εναλλαγή των λειτουργιών του μοχλού ελέγχου. Βεβαιωθείτε ότι έχετε κατανοήσει τις λειτουργίες του μοχλού ελέγχου πριν αλλάξετε τη λειτουργία του μοχλού ελέγχου.

Εκπαίδευση πτήσης για αρχάριους: δείτε το εκπαιδευτικό υλικό για τις πτήσεις.

Σύνδεση με το αεροσκάφος: όταν το αεροσκάφος δεν είναι συνδεδεμένο με το τηλεχειριστήριο, πατήστε για να ξεκινήσει η σύνδεση.

Κάμερα

Φωτογραφία: πατήστε για να ορίσετε το μέγεθος της φωτογραφίας.

Γενικές ρυθμίσεις: πατήστε για προβολή και ρύθμιση ιστογράμματος, προειδοποίηση υπερέκθεσης, γραμμές πλέγματος, εξισορρόπηση λευκού και φωτογραφίες HD αυτόματου συγχρονισμού.

Αποθήκευση: πατήστε για να ελέγξετε τη χωρητικότητα και τη μορφή της κάρτας microSD.

Ρυθμίσεις κρυφής μνήμης: πατήστε για να ορίσετε την κρυφή μνήμη κατά την εγγραφή και τη μέγιστη χωρητικότητα της κρυφής μνήμης βίντεο.

Επαναφορά ρυθμίσεων κάμερας: πατήστε για επαναφορά όλων των προεπιλεγμένων ρυθμίσεων της κάμερας.

Μετάδοση

Ρυθμίσεις Frequency (Συχρότητα) και λειτουργίας Channel (Κανάλι).

Μια πλατφόρμα ζωντανής μετάδοσης μπορεί να επιλεγεί για μετάδοση της προβολής της κάμερας σε πραγματικό χρόνο.

Σχετικά με

Δείτε τις πληροφορίες της συσκευής, τις πληροφορίες του υλικολογισμικού, την έκδοση της εφαρμογής, την έκδοση της μπαταρίας και άλλα.

7. Λειτουργία λήψης

 Φωτογραφία: Single, AEB και Timed Shot.

Βίντεο: η ανάλυση βίντεο μπορεί να ρυθμιστεί σε 2,7K 24/25/30 fps και 1080p 24/25/30/48/50/60 fps.

Pano: Sphere, 180° και Wide Angle. Το αεροσκάφος παίρνει αυτόματα πολλαπλές φωτογραφίες σύμφωνα με τον επιλεγμένο τύπο Pano και δημιουργεί μια πανοραμική λήψη στο DJI Fly.

QuickShots: επιλέξτε μεταξύ Dronie, Circle, Helix, Rocket και Boomerang.

8. Μεγέθυνση

 : Το εικονίδιο δείχνει την αναλογία μεγέθυνσης. Πατήστε για ρύθμιση της αναλογίας μεγέθυνσης. Πατήστε και κρατήστε πατημένο το εικονίδιο για να επεκτείνετε τη γραμμή μεγέθυνσης και σύρετε στη γραμμή για να προσαρμόσετε την αναλογία μεγέθυνσης.

9. Κουμπί κλείστρου/εγγραφής

 : πατήστε για να τραβήξετε μια φωτογραφία ή για να ξεκινήσετε ή να σταματήσετε την εγγραφή βίντεο.

10. Αναπαραγωγή

 : πατήστε για να μπειτε στην αναπαραγωγή και προεπισκόπηση φωτογραφιών και βίντεο αμέσως μόλις γίνει η λήψη.

11. Διακόπτης λειτουργίας κάμερας

 : επιλέξτε μεταξύ αυτόματης και χειροκίνητης λειτουργίας όταν βρίσκεστε στη λειτουργία φωτογραφίας. Στη χειροκίνητη λειτουργία, μπορείτε να ρυθμίσετε το κλείστρο και το ISO. Στην αυτόματη λειτουργία, μπορείτε να ρυθμίσετε το κλειδίωμα AE και το EV.

12. Παράμετροι λήψης

RES&FPS EV
2,7K 30 +0,7 : εμφανίζει τις τρέχουσες παραμέτρους λήψης. Πατήστε για να αποκτήσετε πρόσβαση στις ρυθμίσεις παραμέτρων.

13. Πληροφορίες κάρτας microSD

Αποθήκευση
 1:30:30 : εμφανίζει τον υπόλοιπο αριθμό φωτογραφιών ή χρόνου εγγραφής βίντεο της τρέχουσας κάρτας microSD. Πατήστε για να δείτε τη διαθέσιμη χωρητικότητα της κάρτας microSD.

14. Τηλεμετρία πτήσης



D 80m, H 150m, 5.6m/s, 3m/s: εμφανίζει την απόσταση μεταξύ του αεροσκάφους και του σημείου αρχικής θέσης, το ύψος από το σημείο αρχικής θέσης, την οριζόντια ταχύτητα του αεροσκάφους και την κατακόρυφη ταχύτητα του αεροσκάφους.

15. Χάρτης

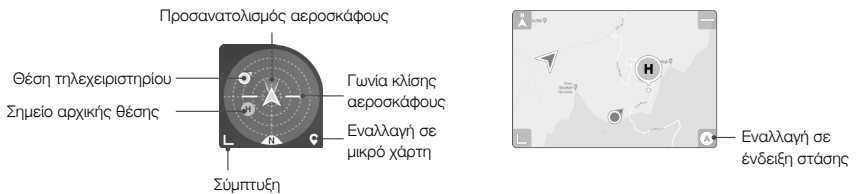
Εμφανίζει πληροφορίες όπως ο προσανατολισμός και η γωνία κλίσης του αεροσκάφους, η θέση του τηλεχειριστηρίου και η θέση του σημείου αρχικής θέσης.



16. Αυτόματη απογείωση/προσγείωση/επιστροφή στην αρχική θέση

 /  : πατήστε το εικονίδιο. Όταν εμφανιστεί η προτροπή, πατήστε και κρατήστε πατημένο το κουμπί για να ξεκινήσει η αυτόματη απογείωση ή προσγείωση.

Πατήστε  για να ξεκινήσει η έξυπνη επιστροφή RTH και να επιστρέψει το αεροσκάφος στο τελευταίο καταγεγραμμένο σημείο αρχικής θέσης.

17. Πίσω

 : πατήστε για επιστροφή στην αρχική οθόνη.

Πατήστε την οθόνη μέχρι να εμφανιστεί ένας κύκλος και σύρετε τον κύκλο προς τα επάνω και προς τα κάτω για να ελέγξετε την κλίση του αναρτήρα.



- Φροντίστε να φορτίσετε πλήρως την κινητή συσκευή σας πριν ξεκινήσετε το DJI Fly.
- Απαιτούνται δεδομένα κινητής τηλεφωνίας κατά τη χρήση του DJI Fly. Επικοινωνήστε με την εταιρεία κινητής τηλεφωνίας σας για χρεώσεις δεδομένων.
- ΜΗ δέχετε τηλεφωνικές κλήσεις ή χρησιμοποιείτε τη λειτουργία γραπτών μηνυμάτων κατά την πτήση εάν χρησιμοποιείτε κινητό τηλέφωνο ως συσκευή προβολής.
- Διαβάστε προσεκτικά όλες τις συμβουλές ασφαλείας, τα προειδοποιητικά μηνύματα και τις δηλώσεις αποποίησης ευθύνης. Εξοικειωθείτε με τους σχετικούς κανονισμούς στην περιοχή σας. Είστε αποκλειστικά υπεύθυνοι να γνωρίζετε όλους τους σχετικούς κανονισμούς και να διεξάγετε πτήσεις με τρόπο σύμφωνο με αυτούς.
 - α) Διαβάστε και κατανοήστε τα προειδοποιητικά μηνύματα πριν χρησιμοποιήσετε τις λειτουργίες αυτόματης απογείωσης και αυτόματης προσγειώσης.
 - β) Διαβάστε και κατανοήστε τα προειδοποιητικά μηνύματα και τη δήλωση αποποίησης ευθύνης πριν ρυθμίσετε το ύψος πάνω από το προεπιλεγμένο όριο.
 - γ) Διαβάστε και κατανοήστε τα προειδοποιητικά μηνύματα και τη δήλωση αποποίησης ευθύνης πριν κάνετε εναλλαγές μεταξύ των λειτουργιών πτήσης.
 - δ) Διαβάστε και κατανοήστε τα προειδοποιητικά μηνύματα και τα μηνύματα αποποίησης ευθύνης κοντά ή σε ζώνες GEO.
 - ε) Διαβάστε και κατανοήστε τα προειδοποιητικά μηνύματα πριν χρησιμοποιήσετε τις έξυπνες λειτουργίες πτήσης.
- Προσεγγίστε αμέσως το αεροσκάφος σε ασφαλή τοποθεσία εάν εμφανιστεί προτροπή στην εφαρμογή για να προβείτε σε αυτήν την ενέργεια.
- Ελέγξτε όλα τα προειδοποιητικά μηνύματα στη λίστα ελέγχων που εμφανίζονται στην εφαρμογή πριν από κάθε πτήση.
- Χρησιμοποιήστε το εκπαιδευτικό υλικό εντός της εφαρμογής για να εξασκηθείτε στις δεξιότητες πτήσης εάν δεν έχετε χρησιμοποιήσει ποτέ το αεροσκάφος ή εάν δεν έχετε επαρκή εμπειρία για τον χειρισμό του αεροσκάφους με αυτοπεποίθηση.
- Βάλτε στην κρυφή μνήμη τα δεδομένα του χάρτη της περιοχής στην οποία σκοπεύετε να πετάξετε το αεροσκάφος με σύνδεση στο διαδίκτυο πριν από κάθε πτήση.
- Η εφαρμογή έχει σχεδιαστεί για να βοηθήσει στον χειρισμό. Χρησιμοποιήστε λογική κρίση και ΜΗ βασίζεστε στην εφαρμογή για τον έλεγχο του αεροσκάφους. Η χρήση της εφαρμογής υπόκειται στους Όρους Χρήσης του DJI Fly και στην Πολιτική Απορρήτου της DJI. Διαβάστε τα προσεκτικά στην εφαρμογή.

Πτήση

Η παρούσα ενότητα περιγράφει τις ασφαλείς πρακτικές πτήσεων και τους περιορισμούς πτήσεων.

Πτήση

Μόλις ολοκληρωθεί η προετοιμασία πριν από την πτήση, συνιστάται να βελτιώσετε τις δεξιότητές σας στις πτήσεις και να εξασκηθείτε με ασφάλεια. Βεβαιωθείτε ότι όλες οι πτήσεις πραγματοποιούνται σε ανοιχτό χώρο. Τηρείτε αυστηρά την τοπική νομοθεσία και τους τοπικούς κανονισμούς κατά την πτήση. Βεβαιωθείτε ότι έχετε διαβάσει τις Οδηγίες ασφάλειας ώστε να κατανοήσετε τις ειδοποιήσεις για την ασφάλεια πριν από την πτήση.

Απαιτήσεις περιβάλλοντος πτήσης

1. ΜΗ χρησιμοποιείτε το αεροσκάφος σε άσχημες καιρικές συνθήκες, π.χ. όταν η ταχύτητα του ανέμου είναι πάνω από 10,7 m/s, όταν έχει χιόνι, βροχή και ομίχλη.
2. Πετάτε μόνο σε ανοιχτούς χώρους. Οι ψηλές κατασκευές και οι μεγάλες μεταλλικές κατασκευές ενδέχεται να επηρεάσουν την ακρίβεια της ενσωματωμένης πυξίδας και του συστήματος GPS. Συνιστάται να διατηρείτε το αεροσκάφος τουλάχιστον 5 μέτρα μακριά από κατασκευές.
3. Αποφύγετε εμπόδια, πλήθη, ηλεκτροφόρα καλώδια υψηλής τάσης, δέντρα και μάζες νερού. Συνιστάται να διατηρείτε το αεροσκάφος τουλάχιστον 3 μ. πάνω από το νερό.
4. Ελαχιστοποιήστε τις παρεμβολές, αποφεύγοντας περιοχές με υψηλά επίπεδα ηλεκτρομαγνητισμού, όπως τοποθεσίες κοντά σε ηλεκτροφόρα καλώδια, σταθμούς βάσης, ηλεκτρικούς υποσταθμούς και πύργους αναμετάδοσης.
5. Η απόδοση του αεροσκάφους και της μπαταρίας υπόκειται σε περιβαλλοντικούς παράγοντες, όπως η πυκνότητα και η θερμοκρασία του αέρα. Το μέγιστο ανώτατο όριο λειτουργίας του αεροσκάφους πάνω από το επίπεδο της θάλασσας είναι 4.000 μ. όταν πετάτε με την έξυπνη μπαταρία πτήσης. Διαφορετικά, η απόδοση της μπαταρίας και του αεροσκάφους μπορεί να μειωθεί.
6. Τα αεροσκάφη δεν μπορούν να χρησιμοποιούν GPS εντός των αρκτικών περιοχών. Χρησιμοποιείτε το σύστημα της προς τα κάτω όρασης όταν πετάτε σε τέτοιες τοποθεσίες.
7. ΜΗΝ απογειώνεστε από κινούμενες επιφάνειες, π.χ. κινούμενο σκάφος ή όχημα.
8. ΜΗ χρησιμοποιείτε το αεροσκάφος κοντά σε ατυχήματα, πυρκαγιές, εκρήξεις, πλημμύρες, τσουνάμι, χιονοστιβάδες, κατολισθήσεις, σεισμούς, σκόνη ή αμμοθύελλες.
9. Χρησιμοποιείτε τον κόμβο φόρτισης μπαταριών σε εύρος θερμοκρασίας από 5°C έως 40°C.
10. Να χειρίζεστε το αεροσκάφος, την μπαταρία, το τηλεχειριστήριο και τον κόμβο φόρτισης μπαταριών σε ξηρό περιβάλλον.
11. ΜΗ χρησιμοποιείτε τον κόμβο φόρτισης μπαταριών σε δυσμενείς καιρικές συνθήκες, όπως χιόνι, βροχή, πάγο, χαλάζι ή ομίχλη.
12. ΜΗ χρησιμοποιείτε το αεροσκάφος, το τηλεχειριστήριο, την μπαταρία και τον κόμβο φόρτισης μπαταριών σε αλατούχα ομίχλη, σμήνη πουλιών ή κατά τη διάρκεια καταιγίδων και αμμοθύελλας.

Υπεύθυνος χειρισμός του αεροσκάφους

Για να αποφύγετε σοβαρό τραυματισμό και ζημιές σε περιουσιακά στοιχεία, τηρείτε τους ακόλουθους κανόνες:

1. Βεβαιωθείτε ότι ΔΕΝ είστε υπό την επήρεια αναισθησίας, αλκοόλ ή φαρμάκων και δεν νιώθετε ζάλη, κόπωση, ναυτία ή άλλα συμπτώματα, σωματικά ή διανοητικά, που θα μπορούσαν να μειώσουν την ικανότητά σας να χειρίζεστε το αεροσκάφος με ασφάλεια.
2. Κατά την προσγείωση, απενεργοποιήστε πρώτα το αεροσκάφος και έπειτα απενεργοποιήστε το τηλεχειριστήριο.
3. ΜΗ ρίχνετε, πετάτε, εξαπολύετε ή με άλλο τρόπο εκτοξεύετε επικίνδυνα ωφέλιμα φορτία πάνω ή σε κτίρια, άτομα ή ζώα, τα οποία θα μπορούσαν να προκαλέσουν τραυματισμό ή υλικές ζημιές.
4. ΜΗ χρησιμοποιείτε αεροσκάφος που έχει συγκρουστεί ή υποστεί ακούσια ζημιά ή αεροσκάφος που δεν είναι σε καλή κατάσταση.

5. Βεβαιωθείτε ότι έχετε εκπαιδευτεί επαρκώς και έχετε σχέδια μέτρων έκτακτης ανάγκης για καταστάσεις έκτακτης ανάγκης ή για περιπτώσεις ατυχημάτων.
6. Φροντίστε να έχετε ένα σχέδιο πτήσης και μην πετάτε ποτέ το αεροσκάφος απερίσκεπτα.
7. Να σέβεστε την ιδιωτική ζωή των άλλων όταν χρησιμοποιείτε την κάμερα. Βεβαιωθείτε ότι συμμορφώνεστε με τους τοπικούς νόμους και κανονισμούς και τα ηθικά πρότυπα περί ιδιωτικού απορρήτου.
8. ΜΗ χρησιμοποιείτε αυτό το προϊόν για οποιονδήποτε άλλο λόγο εκτός από τη γενική προσωπική χρήση σας. ΜΗΝ το χρησιμοποιείτε για παράνομο ή ακατάλληλο σκοπό (όπως κατασκοπεία, στρατιωτικές επιχειρήσεις ή μη εξουσιοδοτημένες έρευνες).
9. ΜΗ χρησιμοποιείτε αυτό το προϊόν για δυσφήμιση, κατάχρηση, παρενόχληση, παρακολούθηση, απειλή ή άλλη παραβίαση των νόμιμων δικαιωμάτων (όπως το δικαίωμα στην ιδιωτική ζωή και τα δικαιώματα της προσωπικότητας) των άλλων.
10. ΜΗΝ παραβιάζετε την ιδιωτική ιδιοκτησία άλλων.

Όρια πτήσης και ζώνες GEO

Σύστημα GEO (Geospatial Environment Online)

Το Σύστημα GEO της DJI είναι ένα παγκόσμιο σύστημα πληροφοριών που παρέχει πληροφορίες σε πραγματικό χρόνο σχετικά με την ασφάλεια πτήσης και τις ενημερώσεις περιορισμού και εμποδίζει τα η μη επανδρωμένα αεροσκάφη (UAV) να πετούν σε περιορισμένο εναέριο χώρο. Σε εξαιρετικές περιπτώσεις, οι περιορισμένες περιοχές μπορούν να ξεκλειδωθούν για να επιτρέψουν την πραγματοποίηση πτήσεων. Πριν από αυτό, ο χρήστης υποβάλλει ένα αίτημα ξεκλειδώματος με βάση το τρέχον επίπεδο περιορισμού στον προβλεπόμενο χώρο πτήσης. Καθώς το σύστημα GEO ενδέχεται να μη συμμορφώνεται πλήρως με τους τοπικούς νόμους και κανονισμούς, οι χρήστες θα είναι υπεύθυνοι για τη δική τους ασφάλεια κατά την πτήση και θα πρέπει να συμβουλευόμαστε τις τοπικές αρχές αναφορικά με τις σχετικές νομικές και κανονιστικές απαιτήσεις πριν ζητήσουν να ξεκλειδώσουν μια πτήση σε περιορισμένη περιοχή. Για περισσότερες πληροφορίες σχετικά με το σύστημα GEO, επισκεφθείτε τη διεύθυνση <http://www.dji.com/flysafe>.

Όρια πτήσης

Οι χειριστές μη επανδρωμένων εναέριων οχημάτων (UAV) πρέπει να συμμορφώνονται με τους κανονισμούς από αυτορρυθμιστικούς οργανισμούς, όπως ο Διεθνής Οργανισμός Πολιτικής Αεροπορίας, η Ομοσπονδιακή Διοίκηση Αεροπορίας και οι τοπικές αρχές αεροπλοΐας. Για λόγους ασφαλείας, τα όρια πτήσης είναι ενεργοποιημένα από προεπιλογή για να βοηθούν τους χρήστες να χρησιμοποιούν αυτό το αεροσκάφος με ασφάλεια και νόμιμο τρόπο. Οι χρήστες μπορούν να ορίσουν όρια πτήσης όσον αφορά στο ύψος και την απόσταση.

Τα όρια ύψους, τα όρια απόστασης και οι ζώνες GEO λειτουργούν ταυτόχρονα για τη διαχείριση της ασφαλείας των πτήσεων όταν υπάρχει GPS. Μόνο το ύψος μπορεί να περιοριστεί όταν δεν υπάρχει GPS.

Όρια ύψους και απόστασης πτήσης

Τα όρια ύψους και απόστασης πτήσης μπορούν να αλλάξουν στο DJI Fly. Με βάση αυτές τις ρυθμίσεις, το αεροσκάφος θα πετάξει σε έναν περιορισμένο κύλινδρο όπως φαίνεται παρακάτω:

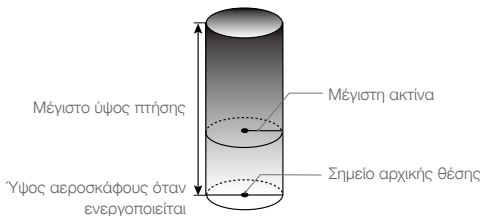

Όταν υπάρχει GPS

	Όρια πτήσης	Εφαρμογή DJI Fly	Δείκτης κατάστασης αεροσκάφους
Μέγιστο ύψος	Το ύψος του αεροσκάφους δεν μπορεί να υπερβεί την καθορισμένη τιμή	Προειδοποίηση: επιτεύχθηκε το όριο ύψους	Αναβοσβήνει με πράσινο και κόκκινο εκ περιτροπής
Μέγιστη ακτίνα	Η απόσταση πτήσης πρέπει να είναι εντός της μέγιστης ακτίνας	Προειδοποίηση: επιτεύχθηκε το όριο απόστασης	

Όταν το GPS είναι αδύναμο

	Όρια πτήσης	Εφαρμογή DJI Fly	Δείκτης κατάστασης αεροσκάφους
Μέγιστο ύψος	Το ύψος περιορίζεται στα 5 μ. όταν το σήμα GPS είναι αδύναμο και το σύστημα ανίχνευσης με υπέρυθρες ακτίνες είναι ενεργοποιημένο. Το ύψος περιορίζεται στα 30 μ. όταν το σήμα GPS είναι αδύναμο και το σύστημα ανίχνευσης με υπέρυθρες ακτίνες είναι απενεργοποιημένο.	Προειδοποίηση: επιτεύχθηκε το όριο ύψους.	Αναβοσβήνει σε κόκκινο και πράσινο εκ περιτροπής
Μέγιστη ακτίνα	Οι περιορισμοί στην ακτίνα είναι απενεργοποιημένοι και δεν μπορούν να ληφθούν προειδοποιητικές προτροπές στην εφαρμογή.		



- Δεν θα υπάρχει όριο ύψους εάν το σήμα GPS εξασθενήσει κατά τη διάρκεια της πτήσης, αρκεί το σήμα GPS να ήταν ισχυρότερο παρά αδύναμο (λευκές ή κίτρινες γραμμές σήματος) όταν το αεροσκάφος ενεργοποιήθηκε.
- Εάν το αεροσκάφος βρίσκεται σε ζώνη GEO και υπάρχει ασθενές ή καθόλου σήμα GPS, ο δείκτης κατάστασης του αεροσκάφους θα ανάβει με κόκκινο χρώμα για πέντε δευτερόλεπτα κάθε δώδεκα δευτερόλεπτα.
- Εάν το αεροσκάφος φτάσει ένα όριο ύψους ή ακτίνας, μπορείτε ακόμα να το ελέγξετε αλλά δεν μπορείτε να πετάξετε πιο πέρα. Εάν το αεροσκάφος πετάξει εκτός της μέγιστης ακτίνας, θα επιστρέψει αυτόματα εντός της εμβέλειας όταν το σήμα GPS είναι ισχυρό.
- Για λόγους ασφαλείας, μην πετάτε κοντά σε αεροδρόμια, αυτοκινητόδρομους, σιδηροδρομικούς σταθμούς, σιδηροδρομικές γραμμές, κέντρα πόλεων ή άλλες ευαίσθητες περιοχές. Πετάτε το αεροσκάφος μόνο εντός του οπτικού σας πεδίου.

Ζώνες GEO

Όλες οι ζώνες GEO αναγράφονται στην επίσημη ιστοσελίδα της DJI στη διεύθυνση <http://www.dji.com/flysafe>. Οι ζώνες GEO χωρίζονται σε διάφορες κατηγορίες και περιλαμβάνουν τοποθεσίες όπως αεροδρόμια, πεδία πτήσης όπου τα επανδρωμένα αεροσκάφη λειτουργούν σε χαμηλά ύψη, σύνορα μεταξύ χωρών και ευαίσθητες τοποθεσίες όπως ηλεκτροπαραγωγικοί σταθμοί.

Θα λάβετε μια προτροπή στο DJI Fly εάν το αεροσκάφος σας πλησιάζει μια ζώνη GEO και δεν θα επιτραπεί στο αεροσκάφος να πετάξει στην περιοχή.

Λίστα ελέγχων πριν από την πτήση

1. Βεβαιωθείτε ότι έχει αφαιρεθεί το προστατευτικό αναρτήρα.
2. Βεβαιωθείτε ότι οι μπαταρίες του τηλεχειριστηρίου, της κινητής συσκευής και η έξυπνη μπαταρία πτήσης είναι πλήρως φορτισμένες.
3. Βεβαιωθείτε ότι η έξυπνη μπαταρία πτήσης και οι έλικες έχουν τοποθετηθεί σωστά και οι έλικες είναι ανοιγμένοι.
4. Βεβαιωθείτε ότι οι βραχίονες του αεροσκάφους είναι ξεδιπλωμένοι.
5. Βεβαιωθείτε ότι ο αναρτήρας και η κάμερα λειτουργούν κανονικά.
6. Βεβαιωθείτε ότι δεν υπάρχει τίποτα που να εμποδίζει τα μοτέρ και ότι αυτά λειτουργούν κανονικά.
7. Βεβαιωθείτε ότι το DJI Fly είναι επιτυχώς συνδεδεμένο με το αεροσκάφος.
8. Βεβαιωθείτε ότι ο φακός της κάμερας και οι αισθητήρες του συστήματος προς τα κάτω όρασης είναι καθαροί.
9. Χρησιμοποιείτε μόνο γνήσια ανταλλακτικά της DJI ή ανταλλακτικά πιστοποιημένα από την DJI. Μη εξουσιοδοτημένα εξαρτήματα ή ανταλλακτικά από κατασκευαστές που δεν έχουν πιστοποίηση από την DJI ενδέχεται να προκαλέσουν δυσλειτουργίες στα συστήματα και να θέσουν σε κίνδυνο την ασφάλεια.
10. Βεβαιωθείτε ότι το μέγιστο υψόμετρο πτήσης έχει ρυθμιστεί σωστά σύμφωνα με τους τοπικούς κανονισμούς.
11. ΜΗΝ πετάτε πάνω από πυκνοκατοικημένες περιοχές.
12. Βεβαιωθείτε ότι το αεροσκάφος και το τηλεχειριστήριο λειτουργούν κανονικά.

Αυτόματη απογείωση/προσγείωση

Αυτόματη απογείωση

Χρησιμοποιήστε την αυτόματη απογείωση όταν ο δείκτης κατάστασης του αεροσκάφους αναβοσβήνει με πράσινο χρώμα.



1. Ξεκινήστε το DJI Fly και μπειτε στην προβολή της κάμερας.
2. Ολοκληρώστε όλα τα βήματα στη λίστα ελέγχων πριν από την πτήση.
3. Πατήστε . Εάν οι συνθήκες είναι ασφαλείς για απογείωση, πατήστε και κρατήστε πατημένο το κουμπί για επιβεβαίωση.
4. Το αεροσκάφος θα απογειωθεί και θα αιωρηθεί στα 1,2 μ. περίπου πάνω από το έδαφος.



- Ο δείκτης κατάστασης του αεροσκάφους αναβοσβήνει με πράσινο δύο φορές επανειλημμένα για να υποδείξει ότι το αεροσκάφος βασίζεται στο σύστημα προς τα κάτω όρασης για να πετάξει και μπορεί να πετάξει σταθερά μόνο σε ύψος κάτω από 30 μ. Συνιστάται να περιμένετε έως ότου ο δείκτης κατάστασης του αεροσκάφους να αναβοσβήνει αργά με πράσινο χρώμα πριν χρησιμοποιήσετε την αυτόματη απογείωση.
- ΜΗΝ απογειώνεστε από μια κινούμενη επιφάνεια, π.χ. κινούμενο σκάφος ή όχημα.

Αυτόματη προσγείωση

Χρησιμοποιήστε την αυτόματη προσγείωση όταν ο δείκτης κατάστασης του αεροσκάφους αναβοσβήνει με πράσινο χρώμα.

1. Πατήστε . Εάν οι συνθήκες είναι ασφαλείς για προσγείωση, πατήστε και κρατήστε πατημένο το κουμπί για επιβεβαίωση.
2. Η αυτόματη προσγείωση μπορεί να ακυρωθεί πατώντας .
3. Εάν το σύστημα προς τα κάτω όρασης λειτουργεί κανονικά, θα ενεργοποιηθεί η προστασία προσγείωσης.
4. Τα μοτέρ σταματούν μετά την προσγείωση.



- Επιλέξτε το κατάλληλο μέρος για προσγείωση.

Εκκίνηση/διακοπή λειτουργίας των μοτέρ

Εκκίνηση των μοτέρ

Μια εντολή με συνδυασμό μοχλών (CSC) χρησιμοποιείται για την εκκίνηση των μοτέρ. Σπρώξτε και τους δύο μοχλούς στην κάτω εσωτερική ή εξωτερική γωνία για να ξεκινήσουν τα μοτέρ. Μόλις τα μοτέρ αρχίσουν να περιστρέφονται, απελευθερώστε και τους δύο μοχλούς ταυτόχρονα.



Διακοπή λειτουργίας των μοτέρ

Υπάρχουν δύο μέθοδοι για να σταματήσουν τα μοτέρ.

Μέθοδος 1: όταν το αεροσκάφος έχει προσγειωθεί, σπρώξτε και κρατήστε τον μοχλό του γκαζιού προς τα κάτω. Τα μοτέρ θα σταματήσουν μετά από τρία δευτερόλεπτα.

Μέθοδος 2: όταν το αεροσκάφος έχει προσγειωθεί, σπρώξτε τον μοχλό του γκαζιού προς τα κάτω και εκτελέστε την ίδια εντολή CSC που χρησιμοποιήθηκε για την εκκίνηση των μοτέρ για 2 δευτ. Απελευθερώστε και τους δύο μοχλούς μόλις σταματήσουν τα μοτέρ.

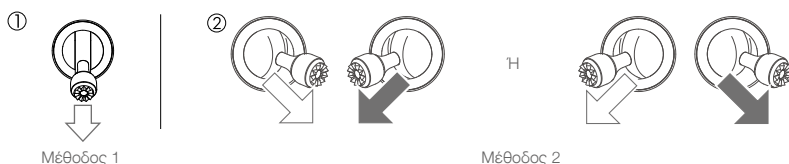

Εάν το μοτέρ ξεκινήσει απρόσμενα, χρησιμοποιήστε μια εντολή CSC για να σταματήσετε αμέσως τα μοτέρ.

Διακοπή λειτουργίας των μοτέρ κατά τη διάρκεια της πτήσης

Θα πρέπει να διακόψετε τη λειτουργία των μοτέρ κατά τη διάρκεια της πτήσης μόνο σε περίπτωση έκτακτης ανάγκης, όπως εάν έχει συμβεί σύγκρουση ή εάν το αεροσκάφος είναι εκτός ελέγχου και ανεβαίνει ή κατεβαίνει πολύ γρήγορα, κυλάει στον αέρα, ή εάν κάποιο μοτέρ έχει σβήσει. Για να σταματήσετε τα μοτέρ κατά τη διάρκεια της πτήσης, χρησιμοποιήστε την ίδια εντολή CSC που χρησιμοποιήθηκε για την εκκίνηση των μοτέρ για 2 δευτ. Η προεπιλεγμένη ρύθμιση μπορεί να αλλάξει στο DJI Fly.



- Εάν τα μοτέρ σταματήσουν κατά τη διάρκεια της πτήσης, θα προκληθεί συντριβή του αεροσκάφους.

Δοκιμή πτήσης

Διαδικασίες απογείωσης/προσγείωσης

1. Τοποθετήστε το αεροσκάφος σε μια ανοιχτή, επίπεδη περιοχή με τον δείκτη κατάστασης του αεροσκάφους να είναι στραμμένος προς το μέρος σας.
2. Ενεργοποιήστε το τηλεχειριστήριο και το αεροσκάφος.
3. Ξεκινήστε το DJI Fly, συνδέστε την κινητή συσκευή με το αεροσκάφος και μπειτε στην προβολή της κάμερας.
4. Περιμένετε έως ότου ο δείκτης κατάστασης του αεροσκάφους να αναβοσβήνει αργά με πράσινο χρώμα για να υποδείξει ότι το σημείο αρχικής θέσης έχει καταγραφεί και είναι πλέον ασφαλές να πετάξετε.
5. Σπρώξτε μαλακά τον μοχλό του γκαζιού για να απογειωθείτε ή χρησιμοποιήστε την αυτόματη απογείωση.
6. Τραβήξτε τον μοχλό του γκαζιού ή χρησιμοποιήστε την αυτόματη προσγείωση για να προσγειώσετε το αεροσκάφος.
7. Μετά την προσγείωση, σπρώξτε το γκάζι προς τα κάτω και κρατήστε το. Τα μοτέρ σταματούν μετά από τρία δευτερόλεπτα.
8. Απενεργοποιήστε το αεροσκάφος και το τηλεχειριστήριο.

Προτάσεις και συμβουλές για τη λήψη βίντεο

1. Η λίστα ελέγχων πριν από την πτήση έχει σχεδιαστεί για να σας βοηθήσει να πετάτε με ασφάλεια και για να εξασφαλίσει ότι μπορείτε να τραβήξετε βίντεο κατά τη διάρκεια της πτήσης. Ολοκληρώστε την πλήρη λίστα ελέγχων πριν την πτήση πριν από κάθε πτήση.
2. Επιλέξτε τον επιθυμητό τρόπο λειτουργίας του αναρτήρα στο DJI Fly.
3. Συνιστάται η λήψη φωτογραφιών ή η εγγραφή βίντεο κατά την πτήση σε κανονική λειτουργία ή λειτουργία Cine.
4. ΜΗΝ πετάτε σε άσχημες καιρικές συνθήκες, όπως όταν βρέχει ή φυσάει.
5. Επιλέξτε τις ρυθμίσεις της κάμερας που ταιριάζουν καλύτερα στις ανάγκες σας.
6. Διεξάγετε δοκιμές πτήσης για να καθορίσετε τις διαδρομές πτήσης και για προεπισκόπηση των σκηνών.
7. Σπρώχνετε μαλακά τους μοχλούς ελέγχου για να διατηρήσετε την κίνηση του αεροσκάφους ομαλή και σταθερή.



Είναι σημαντικό να κατανοήσετε τις βασικές οδηγίες πτήσης για την ασφάλεια τόσο τη δική σας όσο και των γύρω σας.

ΜΗΝ ξεχάσετε να διαβάσετε την Αποποίηση ευθύνης και τις Οδηγίες ασφάλειας.

Παράρτημα

Παράρτημα

Προδιαγραφές

Αεροσκάφος	
Μέγιστη ταχύτητα έλικα	16928 ΣΑΛ
Μέγιστο βάρος απογείωσης	246 g (συμπεριλαμβανομένης της έξυπνης μπαταρίας πτήσης, των ελικών και μιας κάρτας microSD)
Διαστάσεις	Διπλωμένο: 138×81×58 χλστ. Ξεδιπλωμένο: 159×203×56 χλστ. Ξεδιπλωμένο (με έλικες): 245×289×56 χλστ.
Διαγώνια απόσταση	213 χλστ.
Μέγιστη ταχύτητα ανόδου	5 m/s (Σπορ λειτουργία) 3 m/s (Κανονική λειτουργία) 2 m/s (Λειτουργία Cine)
Μέγιστη ταχύτητα καθόδου	3,5 m/s (Σπορ λειτουργία) 3 m/s (Κανονική λειτουργία) 1,5 m/s (Λειτουργία Cine)
Μέγ. ταχύτητα (κοντά στο επίπεδο της θάλασσας, χωρίς άνεμο)	16 m/s (Σπορ λειτουργία) 10 m/s (Κανονική λειτουργία) 6 m/s (Λειτουργία Cine)
Μέγ. ύψος πτήσης πάνω από το επίπεδο της θάλασσας	Με έξυπνη μπαταρία πτήσης: 4.000 μ.
Μέγ. χρόνος πτήσης	31 λεπτά (μέτρηση κατά την πτήση με 17 χλμ./ώρα σε συνθήκες χωρίς άνεμο)
Μέγιστη αντίσταση στην ταχύτητα ανέμου	10,7 m/s (Κλίμακα 5)
Μέγ. γωνία κλίσης	40° (Σπορ λειτουργία) 25° (Κανονική λειτουργία) 25° (Λειτουργία Cine)
Μέγ. γωνιακή ταχύτητα	250°/s (Σπορ λειτουργία) 250°/s (Κανονική λειτουργία) 250°/s (Λειτουργία Cine)
Θερμοκρασία λειτουργίας	0° έως 40°C
GNSS	GPS+GLONASS+Galileo
Συχνότητα λειτουργίας	2,400-2,4835 GHz, 5,725-5,850 GHz
Ισχύς μετάδοσης (EIRP)	2,4 GHz: <26 dBm (FCC), <20 dBm (CE/SRRC/MIC) 5,8 GHz: <26 dBm (FCC), <23 dBm (SRRC), <14 dBm (CE)
Εύρος ακριβείας αιώρησης	Κατακόρυφα: ±0,1 μ. (με τοποθέτηση όρασης), ±0,5 μ. (με τοποθέτηση GPS) Οριζόντια: ±0,3 μ. (με τοποθέτηση όρασης), ±1,5 μ. (με τοποθέτηση GPS)
Αναρτήρας	
Μηχανικό εύρος	Κλίση: -110° έως +35° Κύλιση: -35° έως +35° Μετατόπιση: -20° to +20°
Ελεγχόμενο εύρος	Κλίση: -90° έως 0° (προεπιλογή), -90° έως +20° (εκτεταμένη)

Σταθεροποίηση	3 άξονες (κλίση, κύλιση, μετατόπιση)
Μέγ. ταχύτητα ελέγχου (κλίση)	100°/s
Εύρος γωνιακής δόνησης	±0,01°
Σύστημα ανίχνευσης	
Προς τα κάτω	Εύρος αιώρησης: 0,5-10 μ.
Περιβάλλον λειτουργίας	Μη ανακλαστικές, διακριτές επιφάνειες με διάχυτη ανακλαστικότητα >20% Επαρκής φωτισμός lux >15
Κάμερα	
Αισθητήρας	1/2,3" CMOS, Ενεργά pixel: 12 Μ
Φακός	Οπτικό πεδίο: 83° Ισοδύναμη μορφή 35 χλστ.: 24 χλστ. Διάφραγμα: f2.8 Εστιακό εύρος: 1 μ. έως ∞
Εύρος ISO	Βίντεο 100-3.200 Φωτογραφία 100-3.200
Ταχύτητα ηλεκτρονικού κλείστρου	4-1/8000 s
Μέγ. μέγεθος εικόνας	4000×3000
Λειτουργίες λήψης ακίνητων εικόνων	Single shot Διάστημα: 2/3/5/7/10/15/20/30/60 s (JPEG) 5/7/10/15/20/30/60 s (JPEG+RAW) Αυτόματη οριοθέτηση έκθεσης (AEB): 3 καρέ σε βήμα 2/3 EV
Ανάλυση βίντεο	2,7K: 2720×1530 24/25/30 p FHD: 1920×1080 24/25/30/48/50/60 p
Μέγ. ρυθμός μετάδοσης bit βίντεο	40 Mbps
Υποστηριζόμενες μορφές αρχείων	FAT32 (≤ 32 GB) exFAT (> 32 GB)
Μορφή φωτογραφίας	JPEG/DNG (RAW)
Μορφή βίντεο	MP4 (H.264/MPEG-4 AVC)
Τηλεχειριστήριο (μοντέλο: RC231)	
Συχνότητα λειτουργίας	2,400-2,4835 GHz, 5,725-5,850 GHz
Μέγ. απόδοση μετάδοσης (χωρίς εμπόδια, χωρίς παρεμβολές)	10 χλμ. (FCC), 6 χλμ. (CE/SRRC/MIC)
Απόσταση μετάδοσης (σε συνήθη σενάρια)	Ισχυρές παρεμβολές (π.χ. κέντρο πόλης): περ. 3 χλμ. Μέτριες παρεμβολές (π.χ. προάστια, μικρές πόλεις): περ. 6 χλμ. Χωρίς παρεμβολές (π.χ. αγροτικές περιοχές, παραλίες): περ. 10 χλμ.
Θερμοκρασία λειτουργίας	-10° έως 40°C
Ισχύς πομπού (EIRP)	2,4 GHz: <26 dBm (FCC), <20 dBm (CE/SRRC/MIC) 5,8 GHz: <26 dBm (FCC), <23 dBm (SRRC), <14 dBm (CE)
Χωρητικότητα μπαταρίας	5200 mAh
Ένταση/Τάση λειτουργίας	1200 mA@3,6 V (με συσκευή Android) 700 mA@3,6 V (με συσκευή iOS)
Υποστηριζόμενο μέγεθος κινητής συσκευής	180×86×10 χλστ. (Υψος×Πλάτος×Ύψος)
Υποστηριζόμενοι τύποι θύρας USB	Lightning, Micro USB (Τύπος B), USB-C

Σύστημα μετάδοσης βίντεο	OcuSync 2.0
Ποιότητα ζωντανής προβολής	720p@30fps
Μέγ. ρυθμός μετάδοσης bit	8 Mbps
Χρόνος αναμονής (ανάλογα με το περιβάλλον και την κινητή συσκευή)	200 ms

Φορτιστής

Είσοδος	100-240 V, 50/60 Hz, 0,5 A
Εξοδος	12 V 1,5 A / 9 V 2 A / 5 V 3 A
Ονομαστική ισχύς	18 W

Έξυπνη μπαταρία πτήσης

Χωρητικότητα μπαταρίας	2250 mAh
Τάση	7,7 V
Όριο τάσης φόρτισης	8,8 V
Τύπος μπαταρίας	Li-ion
Ενέργεια	17,32 Wh
Βάρος	82,5 γρ.
Θερμοκρασία περιβάλλοντος φόρτισης	5°C έως 40°C
Μέγ. ισχύς φόρτισης	29 W

Εφαρμογή

Εφαρμογή	DJI Fly
Απαιτούμενο λειτουργικό σύστημα	iOS v11.0 ή μεταγενέστερο · Android v7.0 ή μεταγενέστερο

Κάρτες SD

Υποστηριζόμενες κάρτες SD	Κάρτα microSD κατηγορίας ταχύτητας 3 UHS-I ή παραπάνω 16 GB: SanDisk Extreme 32 GB: Samsung Pro Endurance, Samsung Evo Plus, SanDisk Industrial, SanDisk Extreme V30 A2, SanDisk Extreme Pro V30 A1, SanDisk Extreme Pro V30 A2, Lexar 633x, Lexar 667x 64 GB: Samsung Pro Endurance, Samsung Evo Plus, SanDisk Extreme V30 A1, SanDisk Extreme V30 A2, Lexar 633x, Lexar 667x, Lexar 1000x, Lexar High Endurance, Toshiba EXCERIA M303 V30 A1, Netac Pro V30 A1 128 GB: Samsung Pro Plus, Samsung Evo Plus, SanDisk Extreme V30 A2, SanDisk Extreme Plus V30 A1, SanDisk Extreme Plus V30 A2, Lexar 633x, Lexar 667x, Lexar 1000x, Lexar High Endurance, Toshiba EXCERIA M303 V30 A1, Netac Pro V30 A1 256 GB: SanDisk Extreme V30 A2
Συνιστώμενες κάρτες microSD	



- Το βάρος απογείωσης του αεροσκάφους περιλαμβάνει την μπαταρία, τους έλικες και κάρτα microSD.
- Απαιτείται νηολόγηση του αεροσκάφους σε ορισμένες χώρες και περιοχές. Ελέγξτε τους τοπικούς κανόνες και κανονισμούς πριν από τη χρήση.
- Η απόδοση μετάδοσης σε συνθήκη σενάρια που αναφέρονται παραπάνω είναι οι τυπικές τιμές που δοκιμάστηκαν σε περιοχή FCC (Ομοσπονδιακή Επιτροπή Επικοινωνιών) χωρίς εμπόδια.
- Αυτές οι προδιαγραφές καθορίστηκαν μέσω δοκιμών που πραγματοποιήθηκαν με το πιο πρόσφατο υλικολογισμικό. Οι ενημερώσεις του υλικολογισμικού μπορούν να βελτιώσουν την απόδοση. Συνιστάται ιδιαίτερα η ενημέρωση με την πιο πρόσφατη έκδοση υλικολογισμικού.

Βαθμονόμηση της πυξίδας

Συνιστάται η βαθμονόμηση της πυξίδας στις ακόλουθες καταστάσεις όταν πετάτε σε εξωτερικό χώρο:

1. Σε περίπτωση πτήσης σε περιοχή που βρίσκεται σε απόσταση πάνω από 50 χλμ. από την τοποθεσία στην οποία είχε πετάξει τελευταία το αεροσκάφος.
2. Το αεροσκάφος δεν έχει πετάξει για περισσότερες από 30 ημέρες.
3. Μια προειδοποίηση για παρεμβολές στην πυξίδα εμφανίζεται στο DJI Fly ή/και ο δείκτης κατάστασης του αεροσκάφους αναβοσβήνει εκ περιτροπής με κόκκινο και κίτρινο χρώμα.



- ΜΗ βαθμονομήσετε την πυξίδα σε σημεία όπου ενδέχεται να προκύψουν μαγνητικές παρεμβολές όπως κοντά σε αποθέσεις μαγνητίτη ή μεγάλες μεταλλικές κατασκευές, π.χ. χώρους στάθμευσης, υπόγειοι με σπλισμό από χάλυβα, γέφυρες, αυτοκίνητα ή σκαλωσιές.
- ΜΗΝ έχετε μαζί σας αντικείμενα που περιέχουν σιδηρομαγνητικά υλικά, π.χ. κινητά τηλέφωνα, κοντά στο αεροσκάφος κατά τη βαθμονόμηση.
- Δεν είναι απαραίτητη η βαθμονόμηση της πυξίδας κατά την πτήση σε εσωτερικό χώρο.

Διαδικασία βαθμονόμησης

Επιλέξτε έναν ανοιχτό χώρο για να διεξάγετε την ακόλουθη διαδικασία.

1. Πατήστε System Settings (Ρυθμίσεις συστήματος) στο DJI Fly, επιλέξτε Safety (Ασφάλεια), έπειτα Calibrate (Βαθμονόμηση) και ακολουθήστε τις οδηγίες στην οθόνη. Ο δείκτης κατάστασης του αεροσκάφους αναβοσβήνει με σταθερό κίτρινο χρώμα, υποδηλώνοντας ότι η βαθμονόμηση έχει ξεκινήσει.
2. Κρατήστε το αεροσκάφος οριζόντια και περιστρέψτε το κατά 360°. Ο δείκτης κατάστασης του αεροσκάφους θα ανάψει με σταθερό πράσινο χρώμα.
3. Κρατήστε το αεροσκάφος κατακόρυφα και περιστρέψτε το κατά 360° γύρω από έναν κατακόρυφο άξονα.
4. Εάν ο δείκτης κατάστασης του αεροσκάφους αναβοσβήνει με κόκκινο χρώμα, η βαθμονόμηση δεν έχει γίνει. Αλλάξτε τοποθεσία και δοκιμάστε ξανά τη διαδικασία βαθμονόμησης.

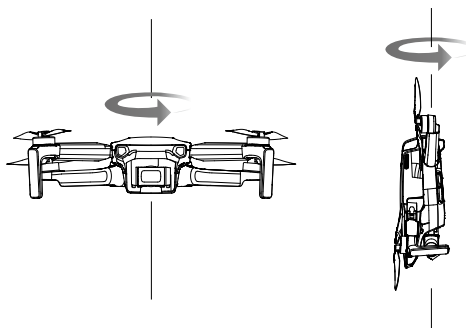

- Εάν ο δείκτης κατάστασης του αεροσκάφους αναβοσβήνει εκ περιτροπής με κόκκινο και κίτρινο χρώμα μετά την ολοκλήρωση της βαθμονόμησης, αυτό δείχνει ότι η τρέχουσα θέση δεν είναι κατάλληλη για πτήση του αεροσκάφους λόγω του επιπέδου μαγνητικών παρεμβολών. Επιλέξτε μια νέα τοποθεσία.



- Θα εμφανιστεί μια προτροπή στο DJI Fly εάν απαιτείται βαθμονόμηση της πυξίδας πριν από την απογείωση.
- Το αεροσκάφος μπορεί να απογειωθεί αμέσως μετά την ολοκλήρωση της βαθμονόμησης. Εάν περιμένετε πάνω από τρία λεπτά για να απογειωθείτε μετά τη βαθμονόμηση, ίσως χρειαστεί να διεξάγετε ξανά τη βαθμονόμηση.

Ενημέρωση υλικολογισμικού

Κατά τη σύνδεση του αεροσκάφους ή του τηλεχειριστηρίου με το DJI Fly, θα ειδοποιηθείτε εάν υπάρχει νέα ενημέρωση για το υλικολογισμικό. Για ενημέρωση, συνδέστε την κινητή συσκευή σας στο διαδίκτυο και ακολουθήστε τις οδηγίες στην οθόνη. Σημειώστε ότι το υλικολογισμικό δεν μπορεί να ενημερωθεί εάν το τηλεχειριστήριο δεν είναι συνδεδεμένο με το αεροσκάφος.



- Βεβαιωθείτε ότι ακολουθείτε όλα τα βήματα για την ενημέρωση του υλικολογισμικού. Διαφορετικά, η ενημέρωση ενδέχεται να μη γίνει. Το αεροσκάφος θα απενεργοποιηθεί αυτόματα μετά την ολοκλήρωση της ενημέρωσης του υλικολογισμικού.
- Η ενημέρωση του υλικολογισμικού θα διαρκέσει περίπου 10 λεπτά. Είναι φυσιολογικό να υπολειπουργεί ο αναρτήρας, να αναβοσβήνουν οι δείκτες κατάστασης του αεροσκάφους και να γίνει επανεκκίνηση του αεροσκάφους. Περιμένετε υπομονετικά έως ότου ολοκληρωθεί η ενημέρωση.
- Πριν διεξάγετε ενημέρωση, βεβαιωθείτε ότι η έξυπνη μπαταρία πτήσης είναι φορτισμένη κατά 15% τουλάχιστον και ότι το τηλεχειριστήριο είναι φορτισμένο κατά 20% τουλάχιστον.
- Το τηλεχειριστήριο ενδέχεται να αποσυνδεθεί από το αεροσκάφος μετά την ενημέρωση. Επανασυνδέστε το τηλεχειριστήριο και το αεροσκάφος. Σημειώστε ότι η ενημέρωση ενδέχεται να επαναφέρει διάφορες κύριες ρυθμίσεις του ελεγκτή, όπως το ύψος για επιστροφή RTH και τη μέγιστη απόσταση πτήσης, στις προεπιλεγμένες ρυθμίσεις. Πριν από την ενημέρωση, σημειώστε τις προτιμώμενες ρυθμίσεις του DJI Fly και προσαρμόστε τις εκ νέου μετά την ενημέρωση.

Πληροφορίες μεταγοραστικής εξυπηρέτησης

Επισκεφθείτε το <https://www.dji.com/support> για να μάθετε περισσότερα σχετικά με τις πολιτικές μεταγοραστικής εξυπηρέτησης, τις υπηρεσίες επισκευής και την υποστήριξη.

Οδηγίες συντήρησης

Για την αποφυγή σοβαρών τραυματισμών σε παιδιά και ζώα, τηρείτε τα ακόλουθα:

1. Τα μικρά εξαρτήματα, όπως καλώδια και ιμάντες, είναι επικίνδυνα σε περίπτωση κατάποσης. Φυλάτε όλα τα εξαρτήματα σε θέσεις που δεν είναι προσβάσιμες από παιδιά και ζώα.
2. Να αποθηκεύετε την έξυπνη μπαταρία πτήσης και το τηλεχειριστήριο σε δροσερό, ξηρό μέρος μακριά από το άμεσο ηλιακό φως για να διασφαλίσετε ότι η ενσωματωμένη μπαταρία LiPo DEN θα υπερθερμανθεί. Συνιστώμενη θερμοκρασία αποθήκευσης: μεταξύ 22° και 28°C για περιόδους αποθήκευσης άνω των τριών μηνών. Μην αποθηκεύετε ποτέ σε περιβάλλοντα εκτός του εύρους θερμοκρασίας των -10° έως 45°C.
3. ΜΗΝ αφήνετε την κάμερα να έρθει σε επαφή ή να εμβαπτιστεί σε νερό ή άλλα υγρά. Εάν βραχεί, σκουπίστε με στεγνό, μαλακό, απορροφητικό πανί. Η ενεργοποίηση ενός αεροσκάφους που έχει πέσει μέσα σε νερό μπορεί να προκαλέσει μόνιμη ζημιά στα εξαρτήματα. ΜΗ χρησιμοποιείτε ουσίες που περιέχουν αλκοόλη, βενζόλιο, διαλυτικά ή άλλες εύφλεκτες ουσίες για τον καθαρισμό ή τη συντήρηση της κάμερας. ΜΗΝ αποθηκεύετε την κάμερα σε περιοχές με υγρασία ή σκόνη.
4. ΜΗ συνδέετε αυτό το προϊόν σε οποιαδήποτε διεπαφή USB που είναι παλαιότερη από την έκδοση 3.0. ΜΗ συνδέετε αυτό το προϊόν σε οποιαδήποτε συσκευή «power USB» ή παρόμοιες συσκευές.
5. Ελέγχετε κάθε εξάρτημα του αεροσκάφους μετά από σύγκρουση ή έντονη πρόσκρουση. Εάν έχετε προβλήματα ή ερωτήσεις, επικοινωνήστε με έναν εξουσιοδοτημένο αντιπρόσωπο της DJI.
6. Ελέγχετε τακτικά τις ενδείξεις στάθμης φόρτισης της μπαταρίας για να δείτε την τρέχουσα στάθμη φόρτισης και τη συνολική διάρκεια ζωής της μπαταρίας. Η ονομαστική ικανότητα της μπαταρίας είναι 200 κύκλοι φόρτισης. Δεν συνιστάται η συνέχιση της χρήσης μετά.

7. Λίστα ελέγχου μετά την πτήση
 - a. Βεβαιωθείτε ότι η έξυπνη μπαταρία πτήσης και οι έλικες είναι σε καλή κατάσταση.
 - b. Βεβαιωθείτε ότι ο φακός της κάμερας και οι αισθητήρες των συστημάτων όρασης είναι καθαροί.
 - c. Βεβαιωθείτε ότι έχετε συνδέσει το προστατευτικό του αναρτήρα πριν από την αποθήκευση ή τη μεταφορά του αεροσκάφους.
8. Φροντίστε να μεταφέρετε το αεροσκάφος με τους βραχίονες διπλωμένους όταν είναι απενεργοποιημένο.
9. Η μπαταρία θα εισέλθει σε κατάσταση αναστολής λειτουργίας μετά από μακροχρόνια αποθήκευση. Φορτίστε την μπαταρία για έξοδο από την κατάσταση αναστολής λειτουργίας.
10. Αποθηκεύετε το αεροσκάφος, το τηλεχειριστήριο, την μπαταρία και τον κόμβο φόρτισης μπαταριών σε ξηρά περιβάλλοντα.
11. Αφαιρείτε την μπαταρία πριν από τη συντήρηση του αεροσκάφους, π.χ. καθαρισμός ή προσάρτηση/αποσύνδεση των ελικών. Βεβαιωθείτε ότι το αεροσκάφος και οι έλικες είναι καθαρά. Εάν υπάρχουν ακαθαρσίες ή σκόνη, καθαρίστε με ένα μαλακό πανί. Μη χρησιμοποιείτε καθαριστικό που περιέχει αλκοόλη. Μη καθαρίζετε το αεροσκάφος με υγρά. Τα υγρά διεισδύουν στο περιβλήμα του αεροσκάφους και μπορούν να προκαλέσουν βραχυκύκλωμα των ηλεκτρονικών εξαρτημάτων. Τα υγρά μπορούν να καταστρέψουν τα ηλεκτρονικά εξαρτήματα του αεροσκάφους.

Λίστα εξαρτημάτων, περιλαμβανομένων των κατάλληλων αξεσουάρ

Εξαρτήματα	Βάρος	Διαστάσεις
Έλικες του DJI Mini 2	1,9 g (κάθε ζευγάρι)	119,38×66,04 χλστ. (διάμετρος×βήμα)
Έξυπνη μπαταρία πτήσης του DJI Mini 2	82,5 g	75×38,7×19,6 χλστ.
Δημιουργικό κιτ DIY του Mavic Mini	Περ. 2 g	14,6×8,3×0,3 χλστ.
Κάρτα microSD	Περίπου 0,3 g (να μην υπερβαίνει το 1 g)	15×11×1,0 χλστ.

Λίστα ανταλλακτικών

1. Έλικες του DJI Mini 2
2. Έξυπνη μπαταρία πτήσης του DJI Mini 2

Λίστα μέτρων προστασίας

Ακολουθεί η λίστα των μέτρων προστασίας για μηχανικά θέματα και των μέτρων προστασίας για τη λειτουργία για το DJI Mini 2 SE.

1. Η εντολή με συνδυασμό μοχλών (CSC) μπορεί να εκτελεστεί για τη διακοπή της λειτουργίας των ελικών σε περίπτωση έκτακτης ανάγκης. Ανατρέξτε στην ενότητα Εκκίνηση/διακοπή λειτουργίας των μοτέρ για λεπτομέρειες.
2. Η λειτουργία Επιστροφή στην αρχική θέση (RTH). Ανατρέξτε στην ενότητα Επιστροφή στην αρχική θέση για λεπτομέρειες.
3. Τα συστήματα όρασης και τα συστήματα ανίχνευσης με υπέρυθρες ακτίνες. Ανατρέξτε στην ενότητα Συστήματα όρασης και συστήματα ανίχνευσης με υπέρυθρες ακτίνες για λεπτομέρειες.
4. Το σύστημα GEO της DJI παρέχει πληροφορίες σε πραγματικό χρόνο σχετικά με την ασφάλεια πτήσης και τις ενημερώσεις περιορισμού και εμποδίζει τα μη επανδρωμένα αεροσκάφη (UAV) να πετούν σε περιορισμένο εναέριο χώρο. Ανατρέξτε στην ενότητα Όρια πτήσης για λεπτομέρειες.

Κίνδυνος και προειδοποιήσεις

Όταν το αεροσκάφος εντοπίσει κίνδυνο μετά την ενεργοποίηση, θα εμφανιστούν προειδοποιήσεις στο DJI Fly. Δώστε προσοχή στη λίστα των παρακάτω καταστάσεων.

1. Εάν η τοποθεσία δεν είναι κατάλληλη για απογείωση, θα ειδοποιηθείτε από το DJI Fly.
2. Εάν η τοποθεσία δεν είναι κατάλληλη για προσγείωση, θα ειδοποιηθείτε από το DJI Fly.
3. Εάν η πυξίδα και η μονάδα IMU αντιμετωπίζουν παρεμβολές και πρέπει να βαθμονομηθούν, θα ειδοποιηθείτε από το DJI Fly.
4. Ακολουθήστε τις οδηγίες στην οθόνη όταν σας ζητηθεί.

Απόρριψη

Τηρείτε τους τοπικούς κανονισμούς που σχετίζονται με τις ηλεκτρονικές συσκευές κατά την απόρριψη του αεροσκάφους και του τηλεχειριστηρίου.



Υποστήριξη της DJI
<http://www.dji.com/support>

Το παρόν περιεχόμενο υπόκειται σε αλλαγές.

Κατεβάστε την τελευταία έκδοση από τη διεύθυνση
<http://www.dji.com/mini-2-se>

Εάν έχετε απορίες σχετικά με το παρόν έγγραφο, επικοινωνήστε με την DJI στέλλοντας μήνυμα στο **DocSupport@dji.com**.

Το ***dji*** αποτελεί εμπορικό σήμα της DJI.

Copyright © 2023 DJI Με την επιφύλαξη όλων των δικαιωμάτων.